

Dr. Yayat Sudaryat, M.Hum.

ELMUNING BASA

Penerbit WAHANA LUANG Bandung

ĔLMUNING BASA

Disusun ku Dr. Yayat Sudaryat, M.Hum.
Dipedalkeun ku Penerbit **WAHANA LUANG** Bandung
Pedalan Kahiji 2000
Pedalan Kadua 2001
Pedalan Katilu 2002
Pedalan Kaopat 2003
Komp. Margahayu Kencana Blok D-9/05
Telp. (022)5407700 Bandung Kode Pos 40228

**HAK CIPTA DITANGTAYUNGAN KU UNDANG-UNDANG
ALL RIGHTS RESERVED**

PANGJAJAP

Ieu tulisan téh mangrupa bahan basajan dina kuliah **Linguistik Umum**. Pedaranana ngahaja henteu ngembang boléd, nu dipalar sangkan para mahasiswa panasaran tur kadorong sangkan ngoréh bahan sorangan. Ari linguistik téh élmu ngeunaan basa. Ku kituna, ieu buku dijudulan *Élmuning Basa*.

Eusi ieu pedaran téh diluyukeun kana silabus perkulihana. Najan kitu, tangtu baé teu sagemblengna sarua. Ambahanana ngurung (1) perkara linguistik (wangenan, kalungguhan, tujuan, jeung pancén); (2) obyék linguistik (wangenan, hakékat jeung karakteristik, prosés jeung fungsi komunikasi basa), (3) sistem jeung struktur basa, (5) métodologi linguistik, (6) bagbagan linguistik, (7) kamekaran linguistik, jeung (8) kanda linguistik.

Perkara héngkérna eusi pedaran moal rék disumput-salindungkeun, da geus nembrak réa kurangna. Ku kituna, kritik katut saran geusan nyampurnakeun ieu pedaran kacida dianti-antina. Mugia baé aya gunana. Cag, ah!

Bandung, Agustus 2000

Pun panyusun,

Yayat Sudaryat

DAFTAR EUSI

PANGJAJAP	3
DAFTAR EUSI.....	4
1. LINGUISTIK: ÉLMUNING BASA	
1.1. Wangenan Linguistik.....	6
1.2. Kalungguhan Linguistik.....	7
1.3. Ciri Paélmaan Linguistik.....	8
1.4. Tujuan jeung Pancén Linguistik.....	2
2. OBYEK LINGUISTIK	
2.1. Basa minangka Obyek Linguistik.....	4
2.2. Wangenan Basa.....	4
2.3. Hakekat jeung Karakteristik Basa	6
3. PROSES JEUNG FUNGSI KOMUNIKASI BASA	
3.1. Wangenan Komunikasi	11
3.2. Proses Komunikasi Basa	11
3.3. Fungsi Komunikasi Basa.....	12
4. SISTEM JEUNG STRUKTUR BASA	
4.1. Sistem Basa	17
4.2. Struktur Basa	17
4.3. Unit-unit Basa	20
4.4. Kategori, Fungsi, jeung Peran.....	21
5. METODOLOGI LINGUISTIK	
5.1. Wangenan Métodologi Linguistik.....	24
5.2. Pamarekan jeung Metode Linguistik	24
5.3. Teknik Panalungtikan Linguistik.....	26

6.	BAGBAGAN LINGUISTIK	
6.1.	Widang-widang Linguistik.....	28
6.2.	Linguistik Tioritis.....	30
6.3.	Linguistik Antardisiplin.....	31
6.4.	Lingustik Larapan.....	32
7.	KAMEKARAN LINGUISTIK	
7.1.	Sejarah Linguistik.....	34
7.2.	Linguistik Mangsa Bihari.....	34
7.3.	Linguistik Mangsa Kamari.....	35
7.4.	Linguistik Mangsa Kiwari.....	35
8.	KANDA LINGUISTIK	
8.1.	Aliran Tradisional.....	41
8.2.	Aliran Struktural.....	46
8.3.	Aliran Transformasi.....	55
	DAFTAR PUSTAKA.....	70

BAB I ĔLMUNING BASA

1.1. Istilah Ĕlmuning Basa atawa Linguistik

Istilah *Ĕlmuning basa* diwangun tina dua kecap, nya ĕta ĕlmu (basa Arab: *ilmun* ‘kanyaho, pangaweruh’) dirarangkĕnan tukang -ning + basa (basa Sansekerta: *bhasa* ‘omongan’). Mun dihartikeun saujratna mah, ĕlmu(ning) basa tĕh nya ĕta kanyaho atawa pangaweruh ngeunaan omongan.

Dina basa Indonĕsia, ĕlmuning basa tĕh disebutna *ilmu bahasa* atawa *linguistik*. Demi kecap linguistik mah asalna tina basa Inggris, nya ĕta *linguistics*, anu dina basa Perancis disebut *linguistique*. Boh dina basa Inggris boh dina basa Perancis, kecap linguistik tĕh asalna pisan mah tina basa Yunani *lingua* ‘basa’. Ĕta istilah tĕh kapanggih dina sababaraha basa Indo-Ĕropah lianna kayaning Perancis *langage, langue*; Itali *lingua*; Spanyol *lengua*; jeung Inggris *language*.

Ĕlmuning basa atawa linguistik mangrupa ulikan ilmiah basa, nya ĕta ĕlmu pangaweruh anu ngulik jeung medar basa, selang surupna, asal-muasalna, parobahan, katut kamekaranana.

1.2. Kalungguhan Linguistik

Sakumaha anu geus ditĕtĕlakeun yĕn ĕlmuning basa atawa linguistik tĕh ĕcĕs mangrupa ĕlmu. Ari ĕlmuna sorangan mangrupa pangaweruh anu disusun ngaliwatan mĕtode ilmiah.

Ēlmu(ning) téh ulikan ilmiah. Jadi, Ēlmu(ning) basa nyaéta ulikan ilmiah ngeunaan basa.

Kumaha kalungguhan Ēlmuning basa dina paĒlmuan? Pikeun ngajawab éta pananya, urang titĒnan heula rupa-rupa gundukan paĒlmuan. Dunya paĒlmuan ilaharna diwincik jadi tilu widang, nya éta:

- (a) *Ēlmu pangaweruh formal (apriori)*, anu ngawengku logika jeung matematika;
- (b) *Ēlmu pangaweruh alam*, anu ngawengku kimia, fisika, botani, biologi, géologi, jeung astronomi; jeung
- (c) *Ēlmu pangaweruh sosial-budaya* atawa *humaniora*, nu ngawengku sosiologi, antropologi, ékonomi, sajarah, Ēlmu sastra, kaasup Ēlmuning basa (linguistik).

Ēlmu pangaweruh sosial, nurutkeun Jean Piaget (1970), psikolog jeung pamikir Swis, aya opat rupa, nya éta:

- (1) Ēlmu-Ēlmu filsafat,
- (2) Ēlmu-Ēlmu hukum,
- (3) Ēlmu-Ēlmu sajarah, jeung
- (4) Ēlmu-Ēlmu nomotĒtik (psikologi, sosiologi, étnologi, ékonomi, démografi, kaasup linguistik).

1.3. Ciri Ēlmuning Linguistik

Minangka ulikan ilmiah basa, linguistik geus dumuk objĒkna, boga padika maluruhna, jeung ĒcĒs gunana. Dina istilah filsafat, linguistik ogé puguh ontologi, pistemologi, jeung aksiologina.

Ciri utama linguistik nya éta basajan (*economy*), ajeg (*consistency*), tur tuntas (*exhaustive*) (Robins, 1982:2), atawa Ēksplisit, sistematis, jeung obyĒktif.

- (a) Ēksplisit, nya éta jelas kriteria jeung kaĒdah nu disusunna, sarta ajeg istilah nu dipakĒna.

- (b) Sistematis, nya éta tiori linguistik téh disusun dina runtuyan anu sinambung, tatali babagianana panceg, tur susunan dina unsur-unsurna ngĒntĒp-seureuh dumasar kana konsĒp anu ajeg (konsisten).
- (c) ObyĒktif nya éta linguistik téh kudu mampu ngaragum tina sakumna data basa, boh nu aktual boh nu potensial, kalawan Ēmpiris, faktual, tur teu jijieunan. Sikep obyĒktif téh ĒbrĒh tina sababaraha hal, di antarana baĒ,
 - (1) sikep lagawa dina analisis,
 - (2) kritis kana sakur hipotĒsis,
 - (3) ngaduga-duga (prĒdiktif), tur
 - (4) kukuh kana prosĒdur baku nu dipakĒ.

1.4. Tujuan jeung PancĒn Linguistik

Tujuan linguistik téh maluruh jeung medar data basa ngaliwatan obsĒrvasi Ēmpiris kalawan kauji jeung kakontrol pikeun ngahasilkeun tiori basa. Hal ieu luyu jeung pamadegan Lyons (1971:1) yĒn ulikan ilmiah basa (*the scientific study of language*) téh mangrupa “*investigation by means of controlled and empirically verifiable observations and with reference to some general theory of language-structure*”.

Dumasar kana éta tujuan, linguistik boga pancĒn pikeun ngulik jeung medar basa kalawan telik tur akurat, maluruh basa nepi ka kapanggih sipat katut tiori universalna. Ku kituna, para pakar basa atawa linguis kudu mampu

- (1) ngadadarkeun jeung ngajĒntrĒkeun data basa (dĒskriptif-Ēksplanatif);
- (2) ngaduga-duga (prĒdiktif) peluang munculna unsur-unsur basa nu mungkin aya (potĒnsial) atawa anu nyata-nyata aya (aktual), sarta sakaligus mekarkeun éta data (developmental); jeung
- (3) nguji sarta ngontrol bukti henteuna hipotĒsis.

BAB 2 GARAPAN ÉLMUNING BASA

2.1. Garapan Élmuning Basa

Basa téh salah sahiji pakakas anu dipaké ku manusa dina hirup kumbuhna. Basa diulik ku paélmuan husus nu disebut élmuning basa atawa linguistik. Jadi, basa téh mangrupa obyék linguistik. Ieu t^h nuduhkeun yén diswang tina jihat filsafat, linguistik diaku minangka hiji élmu lantaran boga sipat ontologis atawa mibanda obyék ulikan nyaéta basa. Cindekna, garapan élmuning basa téh, wujudna nya “basa”.

2.2. Wangenan Basa

Dumasar kana sipat katut fungsina, basa téh bisa dibéré watesan rupa-rupa. Di handap ieu dipidangkeun sapuluh wangenan basa.

“Speech is a human activity that varies without assignable limit as we pass from social group, because it is a purely historical heritage of the product of long-continued social usage. It varies as all creative effort varies--not as conciously, perhaps, but none theless as truely as do the religions, the beliefs, the customs, and the arts of different peoples. Walking is an organic, and instinctive, function no quired, cultural function” (Sapir, 1921:4).

Omongan nya éta kagiatan manusa anu rinéka warna tanpa wates, anu hésé ditangtukeun salila urang pipindahan ti hiji kelompok masarakat ka kelompok masarakat lianna. Ari sababna, omongan téh mangrupa warisan historis éta kelompok tur produk nu lumangsung lila nu dipaké masarakat. Omongan téh rinéka warna luyu jeung karancagéan nu bisa jadi katitén langsung tina agama, kapercayaan, adat kabiasaan, jeung seni masarakatna. Mun leumpang kaasup kana paripolah organis tur insting, ari basa mah lain sabab kapanggih tina fungsi budaya.

“Language is a system of communication by sound, i.e. through teh organs of speech and hearing, among human beings of a certain group or community, using vocal symbols possessing arbitrary conventional meaning” (Pei & Gaynor, 1954:119).

= basa nya éta hiji sistem komunikasi ku sora ngaliwatan alat ucap katut pangdégé di antara anggota kelompok atawa masarakat nu tangtu kalawan maké lambang sora nu boga harti arbitrér tur konvénsional.

Basa nya éta alat nu dipaké ku manusa pikeun ngedalkeun eusi haténa, diwangun ku réntétan sora nu geus ditangtukeun éntép seureuhna ku masarakat nu maké éta basa (Wirakusumah & Djajawiguna, 1969:5).

“Language is a potentially self-reflexive, structured system of symbols which catalog the objects, events, and relations in the world” (De Vito, 1970:7).

= Basa nya éta sistem lambang nu kalawan poténsial museur ka dirina tur nyetruktur anu ngadaptar obyék, kajadian, jeung tatalian di dunya.

“Language is a system of arbitrary vocal symbols which permits all people in a given culture or other people who have learned the system of that culture to communicate or to interact” (Finocchiaro, 1974:3).

= Basa nya éta hiji sistem lambang sora nu arbitrér nepi ka sakumna jalma dina budayana atawa sing saha baé nu geus ngulik éta sistem budaya téa bisa gaul atawa komunikasi.

“Language is a system of arbitrary vocal symbols used for human communication (Wardhaugh, 1972:3).

= Basa nya éta sistem lambang sora nu arbitrér anu dipaké komunikasi manusa.

“A language will be defined as the set of all possible sentences and the grammar of a language as the rules which distinguish between sentences and non-sentences (Green, 1972:25).

= Basa bisa diwatesanan minangka beungkeutan kalimah-kalimah katut tatabasa anu eusina kaédah nu ngabédakeun kalimah jeung lain kalimah.

“Language is systematic means of communi-cating ideas or feeling by the use of conventionalized signs, sounds, gestures or marks having understood meanings (Webster’s New Collegiate Dictionary, 1981:641).

= basa téh komunikasi idé atawa rasa nu sistematis anu dipaké minangka tanda, sora, jeung peta nu konvènsional, atawa museur kana harti nu dicangkem.

“Bahasa ialah sistem lambang bunyi yang arbitrér yang dipergunakan oleh para anggota kelompok sosial untuk bekerja sama, berkomunikasi, dan mengidentifikasi diri” (Kridalaksana, 1982:2).

Basa nya éta sistem lambang omongan anu dihasilkeun ku pakakas ucap manusa kalawan puguh éntép seureuhna (sistematis) tur ragam (konvensional) antaranggota masarakatna pikeun tujuan patali marga atawa komunikasi (Sudaryat, 1991:1).

2.3. Hakékat jeung Karakteristik Basa

2.3.1 Hakékat Basa

Jawaban kana pananya “Naon ari basa téh?” saenyana mangrupa salasahiji tarékah pikeun mikanyaho hakékat basa. Dina hakékatna atawa dina enas-enasna, basa téh mangrupa (1) hiji sistem, (2) sora omongan (vokal), (3) simbolis, (4) arbitrér, (5) unik, (6) hiji kabiasaan, (7) komunikatif, (8) kultural, (9) barobah, (10) rinéka (Anderson, 1972:35--36), (11) ragam, (12) ngamasarakat, jeung (13) midunya (Brown, 1980:5).

a. Basa téh hiji sistem

Sistem téh nya éta beungkeutan unsur-unsur anu silih deudeul jeung silih lengkepan dumasar kana aturan nu tangtu pikeun ngahontal hiji tujuan. Dumasar kana éta wangenan, basa ogé mangrupa hiji sistem.

Minangka hiji sistem, basa téh boga dua sipat, nya éta sistematis jeung sistemis. Basa disebut sistematis lantaran boga unsur-unsur nu dumuk pola-polana tur bisa diramalkeun. Ari disebut sistemis sabab basa téh mibanda subsistem kayaning fonologi, gramatika, léksikon, jeung semantik.

b. Basa téh arbitrér

Basa téh disebut arbitrér lantaran hubungan antara lambang sora jeung acuanana henteu logis, sakarep panyaturna atawa manasuka. Hal ieu téh nuduhkeun yén taya hubungan wajib antara unsur basa jeung anu dilambangkeunana. Najan kitu, aya ogé hubungan antara lambang jeung acuan nu teu arbitrér, ilaharna disebut tiron sora (*onomatope*). Upamana, kecap *bancét* muncul lantaran aya sato anu sok disada cét-cétan.

c. Basa téh simbolis

Lambang (simbol) mangrupa tanda anu dipaké ku kelompok masarakat dumasar kana perjanjian, sarta pikeun nyangkemna kudu diulik. Lambang béda jeung tanda, najan ari lambang téh sabangsa tanda. Ari tanda mangrupa hal atawa barang anu ngawakilan hiji perkara, ilaharna nimbulkeun réaksi nu sarua ka jalma nu ngarésponsna. Patalina tanda jeung acuanana langsung, ari patalina lambang jeung acuanana teu langsung.

Minangka sistem lambang atawa tanda (*signe linguistique*), basa téh mibanda eusi minangka linambang (*signifie*) jeung wangun minangka perlambang (*signifiant*). Ari baganna kieu:

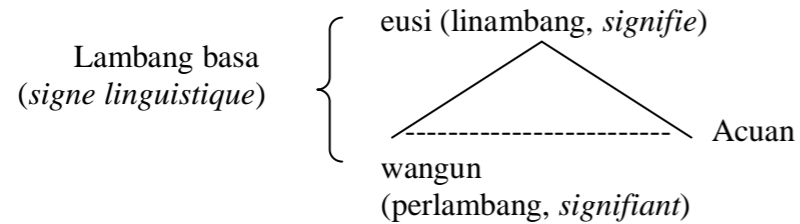

d. Basa téh Miragem (Konvensional)

Basa mangrupa sistem lambang, nya éta tanda anu kudu diulik jeung dirageman ku nu makéna. Patalina antara perlambang jeung acuanana disebut harti (*signifie*), anu muncul dumasar kana kasapukan atawa karageman anu makéna. Ku lantaran kudu dirageman téa, basa téh sipatna konvensional.

e. Basa téh sistem sora

Basa téh dina awalna mangrupa sora nu dicipta ku pakakas ucap manusa. Éta sababna, sora téh kaasup unsur primér basa. Ari tulisan sipatna sekunder, lantaran tanpa tulisan

ogé manusa téh bisa maké basa. Ana kitu, teu kudu anéh lamun réa aksara atawa hurup anu ngan mangrupa rundayan tina sora omongan.

f. Basa téh unik

Unggal basa mibanda sistem, adegan, jeung kandaga kecap séwang-séwangan anu has tur mandiri, sarta teu kudu sarua jeung basa lianna. Malah anu jadi pangbéda hiji basa jeung basa séjénna, pangpangna mah palebah kandaga kecap (léksikon)na, ti dinya kakara adeganana. Ciri has anu dipibanda ku basa téh nétélakeun yén basa mibanda sipat unik (*unique*).

g. Basa téh mijalma

Hirup tumuwuhna basa téh ngan aya dina kahirupan manusa. Tanpa basa, manusa hésé hirup. Éta sababna, basa téh jadi “alat vital” dina pakumbuhan manusa. Ari sato mah dianggap teu bogaeun basa. Najan dina Qur’an, Surat An-Naml, ayat 18-19, didawuhkeun kieu. “Nepi ka barang maranéhna cunduk ka léngkob sireum (*Wadin naml*), pok hiji sireum cumeluk: “Yeuh para sireum, geura arasup ka tempat padukan arandika supaya henteu katincakan ku Sulaéman katut balatentarana bari maranéhna teu ngarasaen”. Nyéh manéhna (Sulaéman) imut lantaran (ngadéngé) omongan sireum téa.”

h. Basa téh rancag

Basa mangrupa sistem kognitif anu diatur ku rumus-rumus nu unik tur bisa dimanipulasi ku panyaturna. Basa sipatna rancagé, produktif, atawa kréatif lantaran dina basa bisa dicipta mangpirang-pirang omongan anu tanwates wangen jumlahna dumasar kana unsur-unsur jeung aturan nu kawatesanan. Chomsky (1965) méré gambaran yén kréativitas basa téh ibarat urang apal kana kakalian ti 0--9, kakalian sabaraha waé ogé bisa disusun jeung dihasilkeun. Kréativitas atawa produktivitas

basa ngébréhkeun bédana komunikasi manusa jeung komunikasi sato. Komunikasi sato sipatna “titiron” (*imitatif*).

i. Basa téh komunikatif

Basa téh dipaké ku manusa pikeun alat komunikasi atawa patali marga di antara anggota masarakatna. Lebah dieu, basa téh boga fungsi utama jadi alat komunikasi. Dina enas-enas, komunikasi téh nepikeun pesan (rasa, pikiran, jeung kahayang) ti pangirim (panyatur atawa panulis) ka panampa (pamiarsa atawa pamaca) ngaliwatan médium basa.

j. Basa téh Midunya (Universal)

Jaba ti ciri-ciri nu unik, basa téh mibanda ciri midunya semesta, sajabat, atawa universal. Ciri-ciri kasajagatan basa téh diwujudkeun ku basa minangka:

- (a) saluran sora-rungu (*vocal-auditory channel*);
- (b) sora basa bisa dikedalkeun tur diregepkeun (*broadcast transmission and directional reception*);
- (c) babari robah (*rapid change*);
- (d) bisa siligenti (*interchangeability*);
- (e) unduring lakuna gembleng (*complete feedback*);
- (f) has tur mandiri (*specialization*);
- (g) mibanda ma’na (*smanticity*);
- (h) sakarepna (*arbitrariness*);
- (i) béda-béda (*discreteness*);
- (j) pipindahan (*displacement*);
- (k) sipatna muka tur produktif (*opened or productivity*);
- (l) hiji kabiasaan (*tradisition*);
- (m) polana migana (*duality patterning*);
- (n) patukang tonggong (*prevarication*);
- (o) museur ka dirina (*replexivenss*); jeung
- (p) bisa diulik (*leanibility*) (Hockett, 1963).

k. Basa téh Ngabudaya (Kultural)

Basa téh sipatna ngabudaya atawa kultural lantaran basa téh salian ti “unsur” budaya, jadi “wahana” pikeun miara jeung mekarkeun budaya deuih. Basa ngagambarkeun kahirupan kabudayaan masarakat nu makéna. “Basa t^rh ciciren bangsa”. Unsur-unsur budaya saperti (1) pacabakan, (2) kamasarakatan, (3) élmu pangaweruh, (4) alat jeung téhnologi, (5) basa, (6) seni, jeung (7) agama katut t^rligi (Koentjaraningrat, 1982), bisa kagambarkeun dina basa.

l. Basa téh Rinéka

Basa nu dipaké ku manusa téh rinéka warna (variatif). Variasi atawa ragam basa téh bisa diwincik dumasar kana dua jihat, nya éta pamaké jeung pamakéanana. Baganna kieu:

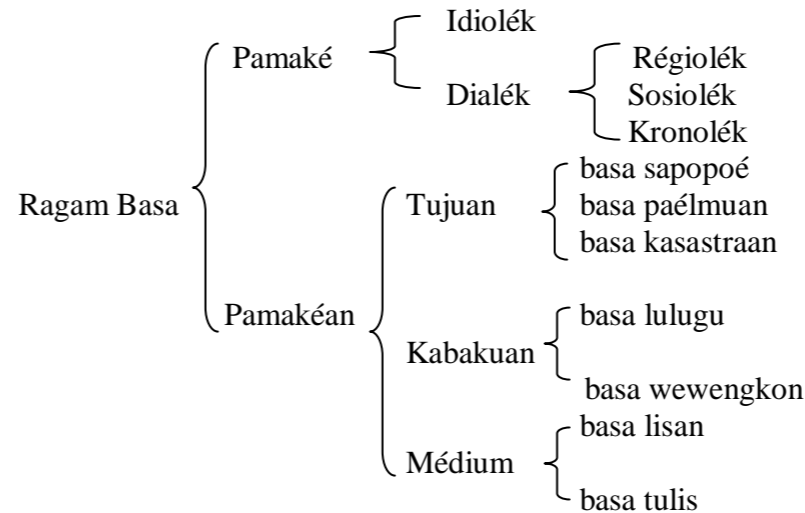

2.3.2 Karakteristik Basa

Jaba ti disawang tina hakékat atawa ciri batiniahna, basa téh bisa disawang tina karakteristik atawa ciri lahiriahna. Crystal (1989:18-79) nyebutkeun genep karakteristik atawa jatidiri basa (*language identity*), nyaéta (1) idéntitas fisik, (2) idéntitas psikologis, (3) idéntitas géografis, (4) idéntitas étnik, (5) idéntitas sosologis, jeung (6) idéntitas kontékstual.

a. Idéntitas miraga (Fisik)

Idéntitas raga atawa fisik nu mangaruhan wujudiah basa ngaweng-ku (1) tipe fisik, (2) kondisi fisik, (3) umur, (4) ucapan, jeung (5) jenis kelamin nu makéna. Patalina basa jeung kaayaan fisik nu makéna diulik ku patologi basa.

b. Idéntitas mijiwa (Psikologis)

Tina jihat kajiwaan (psikologis), basa téh raket patalina jeung intelegénsi katut kapribadian (*personality*). Patalina basa jeung unsur psikologis nu makéna diulik ku psikolinguistik.

c. Idéntitas Wewengkon (Géografis)

Unggal basa bakal dipangaruhan ku lokasi dipakéna. Basa nu dipaké di hiji wewengkon téh disebutna dialék lokal atawa basa wewengkon. Ari élmana disebut dialéktologi.

d. Idéntitas Étnik

Basa bisa dipikawanoh tina kelompok jalma, sélér bangsa atawa bangsa anu makéna. Tina jihat étnik, aya nu disebut basa daérah, basa nasional, jeung basa asing. Éta kalungguhan basa téh masing-masing mibanda fungsi séwang-séwangan. Patalina basa jeung kahirupan étnik anu makéna diulik ku étnolinguistik.

e. Idéntitas Sosiologis

Kahirupan hiji basa dipangaruhan ku lingkungan sosial nu makéna saperti stratifikasi sosial, peran jeung status sosial, kaakraban (*solidarity*), jeung ragam sosial. Patalina basa jeung kahirupan masarakat nu makéna diulik ku sosiolinguistik.

f. Idéntitas Kontékstual

Wujudiah basa bisa gumantung kana kontéks situasi dipakéna. Hubungan antara basa jeung kontéks situasi makéna diulik ku pragmatik. Dell Hyems (1972) nyebutkeun kontéks situasi anu mangaruhan wujudiah basa téh mibanda unsur-unsur (*component of speech*) anu disingget SPEAKING, anu foném awalna nyoko kana:

- S (etting and scene)
- P (articipants)
- E (nd purpose and goals)
- A (cts squences)
- K (ey tone or spirit of act)
- I (nstrumentalities)
- N (orms of interaction and interpretation)
- G (enres)

Dina basa Sunda unsur-unsur kontéks situasi makéna basa téh bisa disingget UNGKARA (Sudaryat, 1991:121), anu foném awalna nyoko kana:

- U (ndak usuk atawa tatakrama basa)
- N (u makéna basa jeung nu dicaritakeun)
- G (alur omongan)
- K (asang tukang tempat, waktu, jeung suasana)
- A (lat nu digunakeun)
- R (asa, nada, jeung ragam basa)
- A (manat jeung tujuan ahir omongan)

(g) Idéntitas Stilistik

Stilistik patali jeung gaya basa katut makéna basa dina karya sastra. Stilistik ngulik gaya basa jeung ragam basa sastra. Basa hiji jalma, sélér bangsa, atawa bangsa bisa kapanggih tina gaya basa anu dipakéna.

2.4. Prosés jeung Fungsi Komunikasi Basa

2.4.1 Prosés Komunikasi Basa

Saussure (1916) ngagambarkeun prosés komunikasi basa téh kieu.

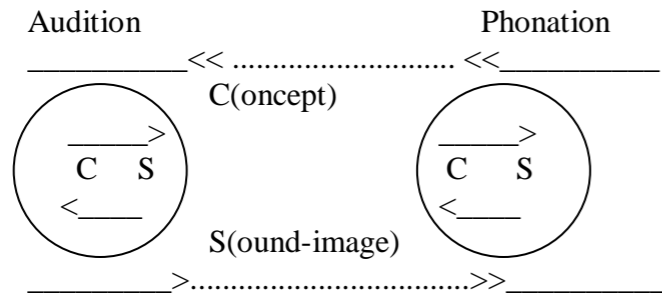

Bloomfield (1933:26) midangkeun prosés komunikasi basa maké sawangan psikologi behavioristik anu museur kana runtuyan S---r.....s---R. Baganna kieu.

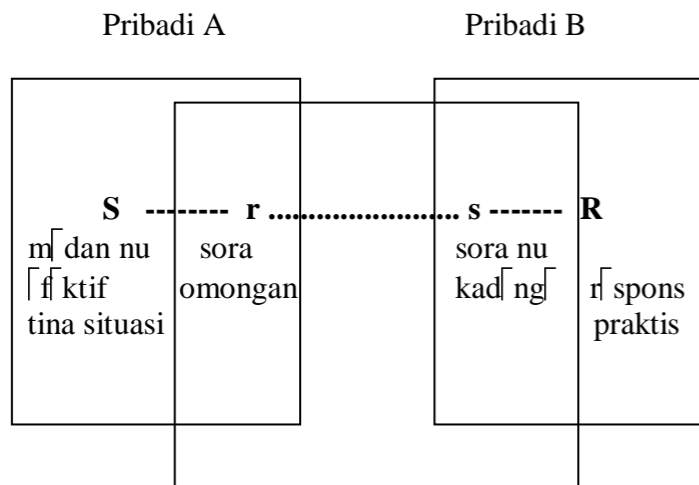

stimulus

RUNTUYAN OMONGAN

Brooks (1964:4) ngagambarkeun prosés komunikasi basa téh kieu.

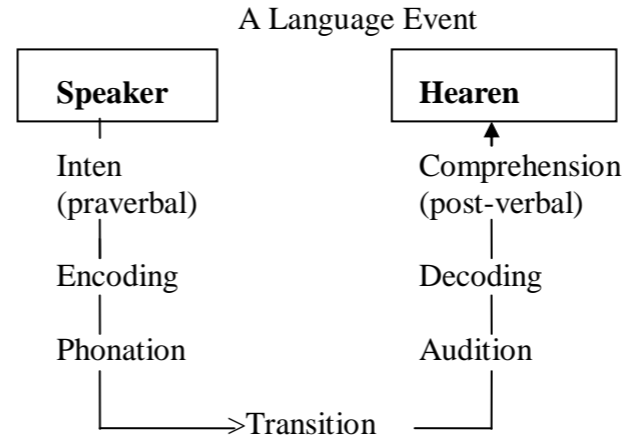

Moulton (1976:4-1) ngawincik prosés komunikasi basa jadi sababaraha tahap kieu.

- a. Tahap di panyatur:
 - (1) nyusun kode s[mantis,
 - (2) nyusun kode gramatikal,
 - (3) nyusun kode fonologis,
 - (4) paréntah uteuk
 - (5) polah pakakas ucap
- b. Sora nu mangrupa geteran
- c. Tahap di pamiarsa:
 - (6) parobahan geteran ngaliwatan pangrungu
 - (7) geteran dituluykeun kana uteuk
 - (8) nafsirkeun kode fonologis

- (9) nafsirkeun kode gramatikal
- (10) nafsirkeun kode s[]mantis

2.4.2. Fungsi Komunikasi Basa

Fungsi utama basa t[]h pikeun alat komunikasi manusa atawa patali marga manusa dina pakumbuhanana. Aya sawatara pamadegan ngeunaan fungsi basa saperti dipidangkeun di handap ieu.

- (a) Bühler (1934) ngabagi fungsi basa jadi tilu, nya éta
 - (1) fungsi kungabé (ausdruck, éksprésif), anu matalikeun lambang sora jeung panyatur; makéna basa pikeun ngé-bréhkeun perkara nu aya di diri panyatur.
 - (2) fungsi appeal (auslösung, apelatif) anu matalikeun lambang sora jeung pamiarsa; makéna basa anu tujuanana keur nimbulkeun réaksi pamiarsa.
 - (3) fungsi darstelung (r[]préséntatif) nu matalikeun lambang sora jeung jejer omongan; makéna basa keur ngagam-barkeun konstéks situasi.
- (b) Revesz (1956:117) ngabagi fungsi basa jadi tilu, nya éta
 - (1) fungsi indikatif, anu gunana pikeun ngawawarkeun hiji perkara;
 - (2) fungsi imperatif, anu gunana pikeun maréntah jalma lian sangkan migawé hiji pagawéan; jeung
 - (3) fungsi interogatif, anu gunana keur nanyakeun hiji perkara ka jalma lian.
- (c) Ogden & Richards (1938) ngawincik fungsi basa jadi opat rupa, nya []ta
 - (1) fungsi simbolisasi acuan (*symbolization of reference*);
 - (2) fungsi ébréhan sikep ka pamiarsa (*expression of attitude to listener*);
 - (3) fungsi ébréhan sikep kana acuan (*expression of attitude to reference*); jeung
 - (4) fungsi ébréhan amanat (*promotion of effect intended*).
- (d) Halliday (1973) ngabagi fungsi basa jadi tujuh rupa, nya éta
 - (1) fungsi instruméntal, nu ngolah lingkungan nepi ka kajadian atawa peristiwa bisa lumangsung;
 - (2) fungsi régulasi, anu niténan jeung ngadalian peristiwa;
 - (3) fungsi répréséntasional, anu ngawawarkeun tur ngajén-trékeun fakta atawa pangaweruh;
 - (4) fungsi interaksional, anu ngukuhan lumangsungna kajadian atawa peristiwa;
 - (5) fungsi personal, anu nepikeun rasa, pikiran, jeung kaha-yang panyaturna;
 - (6) fungsi heuristik, anu ngulik élmu pangaweruh katut perkara lingkungan sabudeureunana; jeung
 - (7) fungsi imajinatif, nu ngébréhkeun rasa émosi nu sipatna éndah (éstétis) tur imajinatif.
- (e) Jakobson (1968) ngabagi fungsi basa dumasar kana unsur-unsur komunikasi kayaning: panyatur, pamiarsa, kontak, kode, kontéks, jeung amanat. Tina éta unsur komunikasi muncul genep fungsi basa, nya éta:
 - (1) fungsi émotif, anu tumali jeung ébréhan ti panyatur;
 - (2) fungsi konatif, anu tumali jeung pamiarsa;
 - (3) fungsi fatis pikeun ngukuhan hubungan panyatur jeung pamiarsa;
 - (4) fungsi r[]f[]r[]nsial pikeun ng[]br[]hkeun kont[]ks situasi;
 - (5) fungsi m[]talingual pikeun ngulik jeung ngaj[]ntr[]keun lambang basana sorangan; jeung
 - (6) fungsi puitis pikeun nepikeun amanat anu sipatna éstétis. patali jeung karya sastra.
- (f) Finochiaro (1974) ngabagi genep fungsi basa, nya éta:
 - (1) fungsi personal, nu patali jeung []br[]han diri panyatur,

- (2) fungsi interpersonal, nu patali jeung kukuhna hubungan panyatur jeung pamiarsa,
- (3) fungsi diréktif, nu patali jeung pamiarsa,
- (4) fungsi ríflínsial, nu patali jeung kontíks,
- (5) fungsi metalingual, nu patali jeung ulikan basa pribadi,
- (6) fungsi imajinatif, nu patali jeung nepikeun amanat anu sipatna stílis.

(g) Leech (1981:40--41) ngabagi fungsi basa jadi lima, nyaéta

- (1) fungsi informasional, anu tumali jeung jejer omongan,
- (2) fungsi ésprésif, anu tumali jeung panyatur,
- (3) fungsi diréktif, anu patali jeung pamiarsa,
- (4) fungsi aéstetis, anu patali jeung saluran komunikasi,
- (5) fungsi fatis, anu patali jeung pesan basana.

(h) Crystal (1989:10--13) ngabagi fungsi basa jadi tujuh rupa:

- (1) fungsi éksprési émosional,
- (2) fungsi interaksi sosial,
- (3) fungsi daya-sora,
- (4) fungsi pangontrol réalitas,
- (5) fungsi panyatet fakta,
- (6) fungsi pakakas mikir, jeung
- (7) fungsi kedaling jatidiri (éksprési idéntitas).

Aníka fungsi komunikasi basa bisa dibandingkeun dina tabíli di handap ieu.

BABANDINGAN FUNGSI KOMUNIKASI BASA

Konsép	Aníka Fungsi Komunikasi Basa					
	Panyatur	Pamiarsa	Kontak	Kontíks	Kode	Amanat
Buhler (1934)	Kungab / Ausdruck	Appal, Auslösung		Darst lung		
Revers (1956)	Indikatif	Imperatif				Interogatif
Ogden & Richards (1938)	Ebríhan Acuan	Ebríhan Sikap ka Pamiarsa			Simbolisme Acuan	Ebríhan Amanat
Halliday (1973)	Personal	Rígulasi	Inter-aksional	a. Heuristik b. Ríprí-sentasi	Instruméntal	Imajinatif

Jakobson (1968)	Emotif	Konatif	Fatis	Ríflínsial	Míta-lingual	Puitis
Finochiaro (1974)	Personal	Diréktif	Inter-personal	Ríflínsial	Míta-lingual	Imajinatif
Leech (1981)	Eksprísif	Diréktif	Fatis	Informasional		Alstís
Crystal (1989)	Eksprísi a. ímosi b. idéntitas	Interaksi sosial		a. Panyatet faktual b. Pakakas mikir	Daya-sora	Kadali (kontrol) ríalitas

Tina sawatara pamadegan di luhur ébréh yén fungsi basa minangka pakakas patali marga atawa alat komunikasi téh aya genep rupa. Ari baganna kieu.

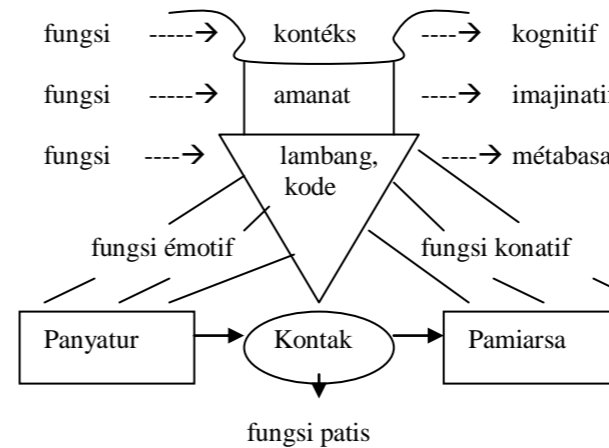

Fungsi /motif raket patalina jeung panyatur, gunana keur ngíbríhkeun rasa, pikiran, tur kahayang panyaturna.

Fungsi konatif raket patalina jeung pamiarsa, gunana keur nimbulkeun pamapag ti pamiarsa saperti ngajak, nitah.

Fungsi fatis patali jeung kontak atawa interaksi antara panyatur jeung pamiarsa, gunana pikeun ngajaga tali mimitran, silihajínan, jeung silihormat.

Fungsi imajinatif patali jeung amanat omongan minangka makna basa pikeun kaéndahan (estetis), gunana sangkan meunang kasugemaan batin, biasana mangrupa kristalisasi pangalaman jiwa panyatur nu ngawujud karya sastra.

Fungsi multilingual raket patalina jeung lambang (kode) basa, gunana keur ngulik jeung medar basana sorangan.

Fungsi referensial raket patalina jeung konteks atawa obyék omongan, gunana pikeun ngucikeun dunya luar basa, minangka alat mikir, ngulik, jeung medar ilmu pangaweruh.

BAB 4 SISTEM JEUNG STRUKTUR BASA

4.1. Sistem Basa

Sistem basa mangrupa gunggung nu dumuk aturanana tur unggal babagianana boga fungsi nurutkeun kaédah anu ngéntép-seureuh tur pakait nepi ka masarakat basa bisa komunikasi. Minangka hiji sistem, basa miboga sifat sistematis jeung sistemis.

Sacara sistemis, basa téh mibanda sababaraha subsistem kayaning subsistem fonologis, subsistem gramatikal, jeung subsistem léksikal. Subsistem fonologis (atawa fonologi) ngawengku fonetik anu ngulik sora ucapan (fon) jeung fonémik nu ngulik foném. Subsistem gramatikal (gramatika) ngawengku morfologi nu ngulik kecap, babagian kecap (morfém), katut prosésna; jeung sintaksis nu ngulik kalimah, babagian kalimah (klausa, frasa), katut prosésna. Subsistem léksikal (léksikologi) ngulik kandaga kecap (léksikon).

Éta tilu subsistem basa téh patali jeung aspék harti, anu diulik ku semantik. Dina sistem basa, gumulung dunya sora (wangun, ékspresi, *signifiant*) jeung dunya harti (eusi, *signifié*). Baganna kieu:

- I. dunya sora
- II. dunya harti
- III. sistem basa

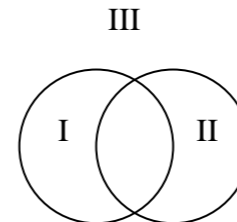

4.2. Struktur Basa

Struktur atawa adegan basa téh mangrupa organisasi unsur-unsur basa anu dumuk pola jeung hartina; ilaharna runtuyan unsur-unsurna diatur maké pola anu ngaruntuy, linéar, atawa sintagmatis.

Minangka hiji struktur, basa téh boga tataran (*level*) nu tangtu. Aya sawatara pamadegan ngeunaan bagan struktur basa, di antarana waé, dipidangkeun di handap ieu.

(1) Modél dua tataran:

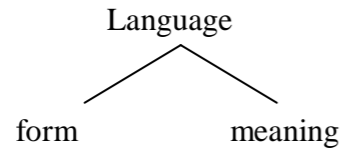

(2) Modél tilu tataran:

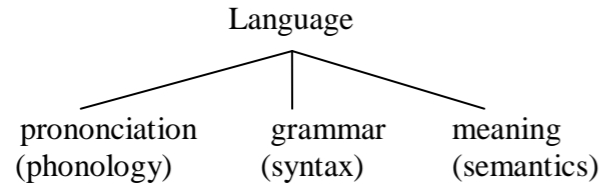

(3) Modél opat tataran:

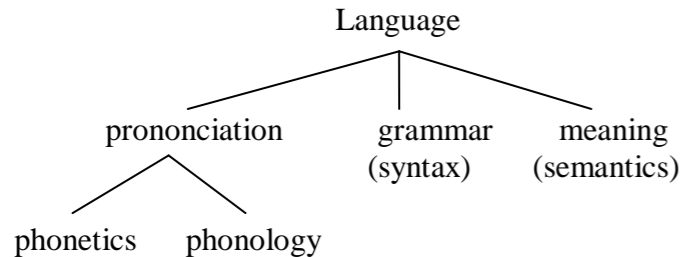

(4) Modél lima tataran (Halliday, 1961):

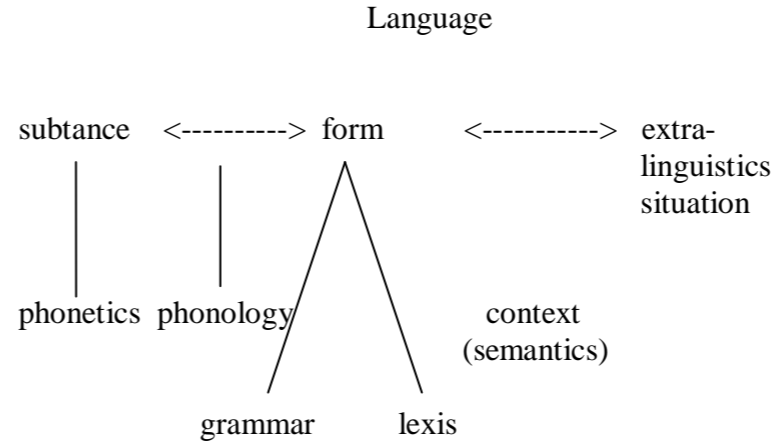

(5) Model genep tataran (Lamb, 1966):

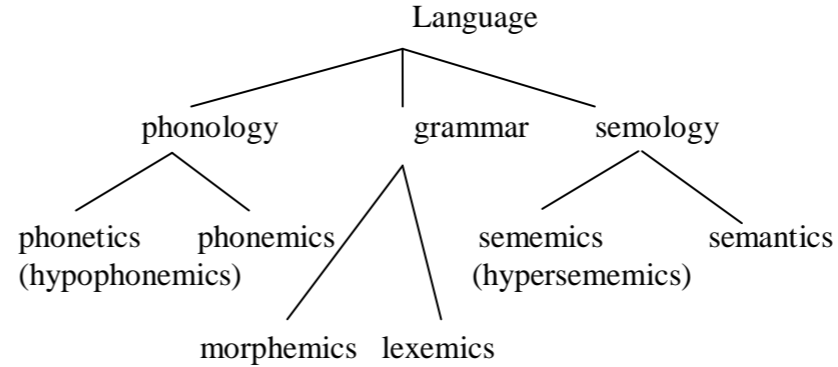

(6) Modél genep tataran (Crystal, 1989:83):

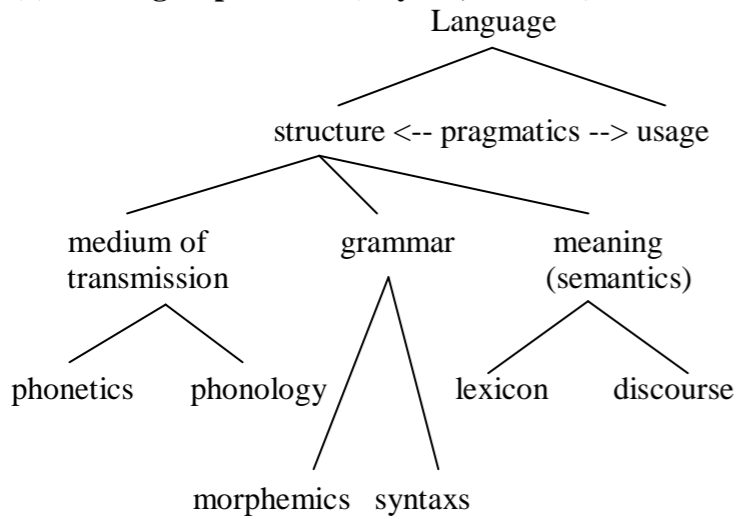

(7) Modél tataran (Lyons, 1971)

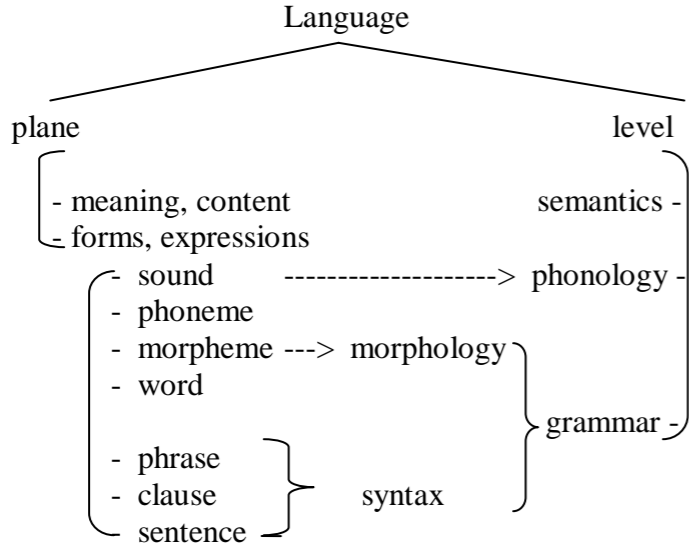

4.3. Unit-unit Basa

Dina adegan (struktur) basa kalibet ayana wangunan (konstruksi) jeung babagian (konstituensi) tina unit-unit basa. Unit-unit basa téh pakait, boh ku cara datar (linéar, horisontal, sintagmatis) boh ku cara tegak (vértikal, paradigmatis). Jaba ti éta, unit-unit basa t^h ngawangun hubungan hierarkial, nyaéta unit basa panggedéna diwangun ku unit sahandapeunana.

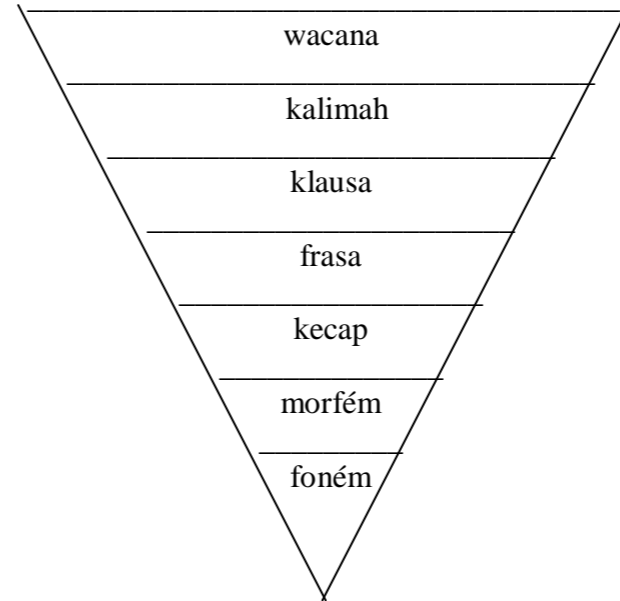

Wacana, kalimah, klausa, jeung frasa mangrupa unit sintaksis; kecap jeung morfém mangrupa unit morfologis; ari foném mangrupa unit fonologis. Unit sintaktis jeung unit morfologis mangrupa unit gramatikal, nyaéta unit basa nu geus mibanda harti. Sabalikna, ari foném mangrupa unit basa nu teu boga harti, tapi boga pancⁿ pikeun ngabédakeun harti.

4.4. Kat[gori, Fungsi, jeung Peran Gramatikal

4.4.1 Kat[gori Gramatikal

Kat[gori gramatikal mangrupa papasingan unit gramatikal nu n[mbongkeun sifat jeung paripolahna dina unit gramatikal nu leuwih jembar. Lyons (1971:270--317) ngawincik kat[gori gramatikal jadi tilu rupa, nya éta (1) kat[gori primér, (2) kat[gori s[kund[r, jeung (3) kat[gori fungsional.

Kat[gori gramatikal primér nyoko kana warna kecap (*parts-of-speech*) anu dib[dakeun jadi dua rupa, nya éta:

- (a) kecap mayor: nomina, vérba, adjéktiva, numeralia, advérbia;
- (b) kecap minor: préposisi, konjungsi, artikel, jeung interjéksi.

Kat[gori gramatikal s[kund[r nyoko kana kat[gori s[mantis saperti: kala (*tense*), diatésis (*voice*), aspék (*aspect*), modalitas (*modality*), déiksis, persona, jumlah (*number*), jeung jenis kelamin (*gender*).

Kategori gramatikal fungsional nyoko kana fungsi gramatikal atawa fungsi sintaktis seperti jejer (subyék), caritaan (predikat, udagan (obyék), panglengkep, jeung katerangan.

Verhaar (1982) nyebutkeun yén kat[gori primér disebut kat[gori/kelas, kat[gori s[kund[r disebut peran/ma'na, jeung kat[gori fungsional disebut fungsi. Patali di antara éta istilah téh ébréh dina bagan di handap ieu.

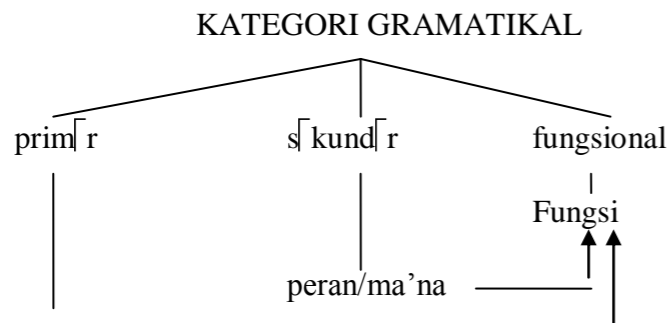

Kat[gori/Kelas _____

4.4.2. Fungsi Gramatikal

Fungsi gramatikal atawa sintaktis mangrupa gambaran paripolah unit-unit gramatikal pakait tur silihdeudeul dina wangunan gramatikal. Fungsi téh bisa dibayangkeun minangka “tempat kosong” anu dieusi ku katégori jeung peran, sipatna rélasional. Ari sababna, fungsi nu hiji muncul ku ayana fungsi séjénna. Patalina antara fungsi-fungsi t[h sipatna struktural, da kapan fungsi téh minangka raraga organisasi sintaktis nu formal (Verhaar, 1982:70--82). Patalina fungsi, katégori, jeung peran disebutna *tagmém* (Cook, 1969:15).

Dina tataran sintaksis, aya dua rupa fungsi gramatikal, nya éta:

- (1) fungsi utama, anu aya dina tataran klausa atawa kalimah saperti jejer, caritaan, obyék, panglengkep, jeung katerangan;
- (2) fungsi bawahan, anu aya dina tataran frasa saperti inti, atribut, aposisi, pananda, jeung aksis.

Fungsi sintaktis téh ngebrehkeun hubungan sintaktis, anu ngawengku

- (a) hubungan sintagmatis (posisional, kookurensi, koordinasi, subordinasi); jeung
- (b) hubungan paradigmatis atawa asosiatif (substitusi).

Dina hubungan sintaktis diperedih ayana alat sintaktis (*syntactic device*) saperti:

- (1) wangun kecap (*word form, morphology*)
- (2) runtuyan kecap (*word order*),
- (3) kecap pancén (*function words*) atawa partikel (*particle*),
- (4) lentong atawa intonasi (*intonation*).

4.4.3. Peran S[mantis

Peran s[mantis atawa fungsi semantis mangrupa gambaran unit gramatikal dina némbongkeun fungsina jadi

konfigurasi semantis. Eusina mangrupa gumulungna konsép-konsép tina unit gramatikal nepi ka basa jadi alat komunikasi nu miharti. Peran mangrupa proposisi anu ngagambarkeun hubungan antara argumⁿ jeung pr^dikator. Baganna kieu:

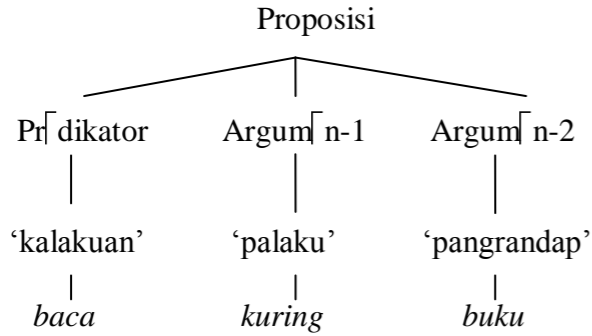

Istilah 'kalakuan' (aksi), 'palaku' (aktor, agent), jeung 'pangrandap' (oby^ktif) mangrupa *peran s^mantis*. Peran-peran s^mantis s^jna, nya^ta: 'hasil', 'panampa', 'alat', 'cara', 'tempat', 'waktu', 'panyarta', jeung 'panggolong'.

Hubungan fungsi, kat^gori, jeung peran s^mantis dina kalimah bisa dibagankeun kieu.

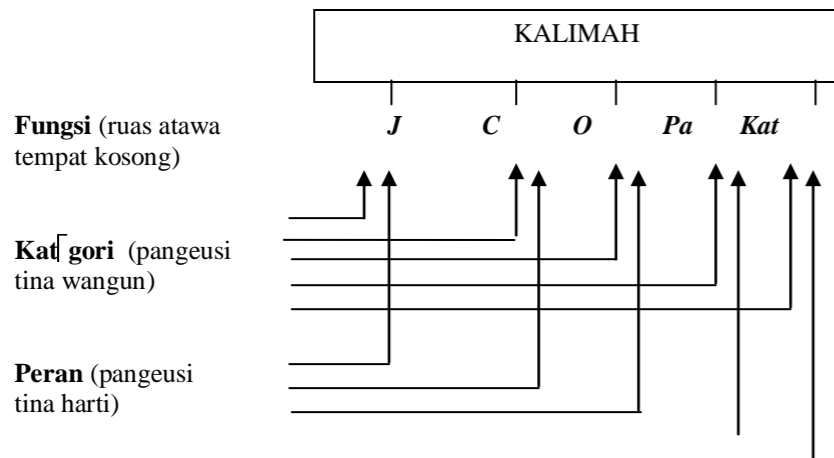

BAB 5 MĒTODOLOGI LINGUISTIK

5.1. Prosés Panalungtikan Basa

Panalungtikan élmuning basa boga tujuan pikeun maham jeung medar rupining basa manusa. Ieu tujuan téh jadi bagéan tina tarékah maham hakékat manusa. Minangka hiji paélmuan émpiris, élmuning basa téh ngawangun tiori jeung metodologi husus, nu tujulna sangkan panalungtikan téa dumuk tanggung jawabna.

Data élmuning basa téh nyaéta omongan. Ari omongan dianalisis geusan meunangkeun fakta basa. Sakabéhna prosés téh dipayungan ku tiori ngeunaan basa atawa tiori linguistik. Netepkeun hiji perkara téh kaasup kana omongan atawa lain, geus mangrupa bagian tina tiori linguistik. Jadi, panalungtikan élmuning basa (linguistik) téh henteu miang tina kakosongan. Warna jeung wangun analisis naon anu rék dipaké, éta ogé asup kana tiori dina linguistik. Cara-cara anu dipaké dina analisis data téh disebutna metode. Fakta basa ogé mangrupa bagian tina tiori. Cindekna, tiori téh mangrupa payung pikeun prosés panalungtikan, ti mimiti data basa minangka "input", analisis data minangka pros^s, jeung fakta basa minangka "output".

Prosés panalungtikan dina hiji paélmuan, kaasup élmuning basa, nyoko kana dua prosédur, nyaéta (1) pamahaman (*Vestehen*) minangka ciri élmuning kamanusaan (*Geisteswissenschaften*) jeung (2) pedaran (*Erklären*) minangka ciri élmuning alam (*Naturwissenschaften*). Najan kaasup kana élmuning kamanusaan, éta dua bébédan prosédur téh dicuparkeun, moal

dipaké. Ari sababna, anu disebut ku *Verstehen* téh jadi tujuan tina élmuning basa, sedengkeun *Erklären* jadi puseur tina proses pedaran anu diwujudkeun dina métode linguistik.

Prosés panalungtikan élmuning basa téh henteu ngan semet *Verstehen* wungkul. Dina tahap munggaran, miang tina keteunyaho (baca: kapanasaran jeung kataji kana misteri anu disebut *basa*) nepi kana pedaran (baca: prosés nu mayung kana *tiori*). Dina tahap panerus atawa sabalikna, pamahaman ogé ngajembaran tiori (G.H. von Wright, dina Trusted 1987, dina Kridalaksana, 2002:viii). Sangkan leuwih jéntré, titénan bagan di handap ieu.

BAGAN: PROSÉS PANALUNGTIKAN BASA

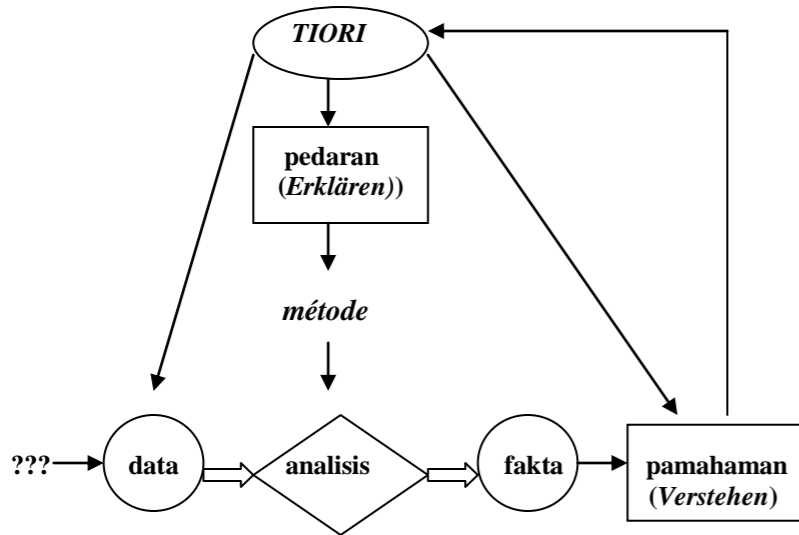

Katerangan:

- mangaruhan atawa dipaké dina tujuan panalungtikan kana data
- ⇒

5.1. Wangenan Métodologi Linguistik

Istilah “métodologi linguistik” mangrupa frasa nu diwangun ku kecap métodologi jeung linguistik. Métodologi asalna tina basa Yunani *metodhos* ‘cara, jalan’ + *logos* ‘elmu’. Métodologi hartina élmun ngeunaan cara atawa jalan. Métodologi linguistik bisa dihartikeun élmun anu ngulik cara maluruh basa minangka obyék linguistik.

Disawang tina segi filsafat, métodologi téh kaasup kana segi épistemologi. Métodologi linguistik tumali jeung tilu hal, nyaéta pamarekan (*approach*), métode (*method*), jeung téhnik (*technique*) analisis basa. Pamarekan nyaéta tatapakan filosofis atawa aksiomatis anu mangrupa tangtungan atawa prinsip-prinsip; metode mangrupa langkah-langkah atawa cara anu sipatna prosédural, ari téhnik mangrupa wujudah tina métode, anu léngkah-léngkah operasional. Métode dirundaykeun tina pamarekan, ari téhnik dirundaykeun tina métode.

Patalina pamarekan, métode, jeung téhnik dina ulikan linguistik bisa dibagankeun kieu.

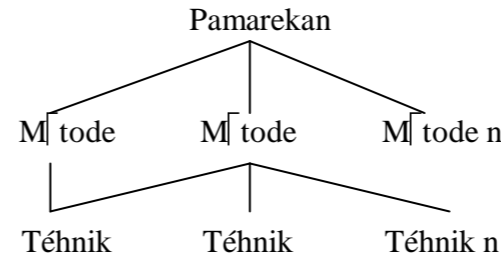

5.2. Pamarekan jeung Métode Linguistik

Pamarekan dina panalungtikan linguistik aya dua rupa, nyaéta:

- (a) analisis sinkronis, anu nganalisis basa dina kurun waktu nu tangtu; jeung
- (b) analisis diakronis, anu nganalisis basa dina kurun waktu anu

béda.

Dina prosés mekarna, métodologi linguistik téh nyorang tilu tahapan, nya éta:

- (a) tahap spékulasi, anu ngira-ngira asal-muasalna basa bari teu dibuktikeun heula;
- (b) tahap obsérvasi jeung klasifikasi, anu ngumpulkeun jeung nyieun papasingan data basa bari ngécéskeun tiori nu dipakéna; jeung
- (c) tahap rumusan tiori, anu ngalarapkeun raraga mikir ilmiah nu intina “logiko-hipotétiko-vérifikatif”.

Léngkah-léngkah métode ilmiah téh nya [ta:

- (1) ngumpulkeun data,
- (2) nyieun papasingan data,
- (3) nyusun hipotésis,
- (4) mariksa jeung nguji bukti henteuna hipotésis kalwan bantan data anyar, jeung
- (5) netepkeun prinsip ilmiah nu ajeg (Hughes, 1968:12).

Métode ilmiah mangrupa cara anu dipilampah ku panalungtik sangkan bisa nyipta tiori atawa jéntréan nu bisa ngambah sakumna data. Aya dua métode dina nyusun tiori, kaasup tiori basa, nya éta:

- (a) métode induktif, anu prosésna lumangsung tina fakta kana tiori; jeung
- (b) métode déduktif, anu prosésna lumangsung tina tiori kana fakta.

Éta dua métode ilmiah téh nuduhkeun ayana prosés anu “tepung gelang” (*cycles*). Baganna kieu:

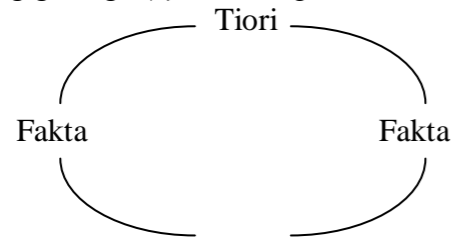

Tiori

Cook (1970:3) nétélakeun yén métode induktif téh dipilampah ngaliwatan dua tahapan, nyaéta:

- (a) prosés manggihan (*discovery*) nu ngawengku:
 - (1) obsérvasi,
 - (2) prédiksi,
- (b) prosés nguji (*verification*) nu ngawengku:
 - (1) formulasi, jeung
 - (2) kontrol.

Saperti dina paélmuan séjénna, dina linguistik ogé basa téh bisa diulik maké métode déskriptif, métode komparatif, jeung métode historis. Métode déskriptif sifatna sinkronis, métode historis sipatna diakronis, ari métode komparatif bisa sinkronis bisa diakronis.

5.3. Data Basa

Data mangrupa wawaran atawa katerangan anu bener tur nyata, anu bisa dijadikeun dasar pikeun ulikan (ngolah, ngadadarkeun, jeung nyindekkeun). Data basa téh bisa dipasing-pasing dumasar kana (a) sipat, (b) cara pupan, (3) waktu pupuan, jeung (4) mediumna. Baganna kieu.

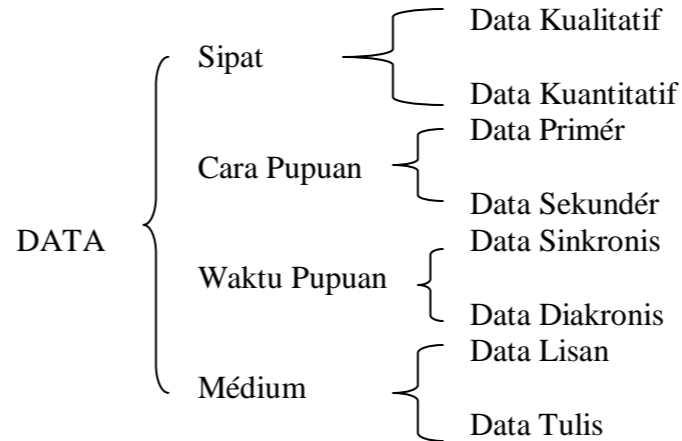

Nilik kana sipatna, aya *data kualitatif*, anu miwujud dadaran, aya *data kuantitatif*, anu wujudna angka minangka hasil ngukur atawa ngajumlah. Tina sumberna, aya *data internal* anu asalna ti pribadi, jeung aya *data eksternal* anu asalna ti sumber lingkungan.

Dumasar kana carana, aya *data primer* anu langsung ti obyékna, jeung *data sekunder* anu teu langsung ti obyékna. Tina segi m^u diumna, *data lisan* aya *data tulis*. Dumasar kana waktuna, aya *data sinkronis (cross section)* anu sarua périodeana tur ngagambarkeun hubungan silang antarabagian data, aya *data diakronis (time series)* anu béda périodeana tur ngagambarkeun runtuyan waktu.

Data basa nu réprésentatif kudu bisa ngagambarkeun rupining makéna basa, mun disawang tina jihat, di antarana, (1) tahap standarisasi, (2) widang kahirupan, (3) kasang tukang géografis, (4) ragam fiksi jeung non-fiksi, (5) ragam tulis jeung lisan (Lapoliwa, 1990:16-17).

5.4. Téhnik Ngumpulkeun Data Basa

Langacker (1972:23) nétélakeun yén data basa téh bisa dikumpulkeun ku rupa-rupa t^uhnik kayaning t^uhnik téks, obsérvasi, intuisi, jeung élisitasi. Hal anu sarua ditepikeun ku Labov (1972:1--37).

(1) *Téhnik Téks*

T^uhnik téks dipaké mun data basa dikumpulkeun tina sumber tinulis saperti koran, majalah, jeung buku. Dina panalungtikan umum sok disebut Téhnik Ulikan Pustaka (Studi Pustaka, Bibliografis).

(2) *Téhnik Obsérvasi*

T^uhnik obsérvasi dipaké lamun panalungtik rék niténan paripolah panyatur dina makéna basa. Ieu téhnik dipaké ku cara niténan makéna basa para panyatur, boh dirékam boh dicatet.

(3) *Téhnik Intuisi (Introspeksi)*

Téhnik intuisi dipaké lamun panalungtikna téh panyatur asli tina basa nu ditalungtikna. Panalungtik sakaligus jadi pupuan (informan) bari bisa introspeksi atawa mawas diri.

Data intuitif bisa dipaké jeung ditarima jadi bahan analisis, lamun geus kauji tina jihat (a) kagramatikalan, (b) ambiguitas, jeung (c) parafrastis nu bener (Labov, 1972).

(4) *Téhnik élisitasi*

Téhnik élisitasi dipaké lamun panalungtik rék ngumpulkeun data basa kalawan langsung ti pupuan (informan). Ieu téhnik téh bisa dipaké pikeun ngecek data nu geus kajaring tina téhnik intuisi.

5.5. Tehnik Ngolah Data Basa

Sabada data kumpul, nurutkeun Botha (1981:74-81), aya kénéh lajuning laku nu mangrupa tahap ngéntépseureuh-keun (sistematisasi) lantaran kakara mangrupa korpus nu can écés korélasina. Ari aktivitas inteléktual nu kudu dipilampah téh nyaéta (1) nyieun papasingan, (2) ngorélasikeun, (3) ngaruntuykeun, jeung (4) ngukur.

Data nu geus diéntépseureuhkeun téh disebutna korpus data. Korpus data anu hadé, ceuk Samarin (1988:90), kudu nyumponan pasaratan nu saragem, di antarana, (a) dialéktis, (b) alamiah, (c) variatif, (d) lengkep, (e) mindo (berulang), jeung (f) narik ati.

Dina nganalisis data basa sok digunakeun *analisis unsur langsung (immediate constituent (IC) analysis)*, nyaéta analisis anu niténan unsur-unsur basa anu langsung ngawangun unsur

saluhureunana (Hockett, 1958:147-156). Upamana bae, dina nangtukeun unsur fungsional kalimah saperti J, C, O, Pa, jeung Kat. Kalimah di handap ieu bisa kapanggih unsur langsungna kawas kieu.

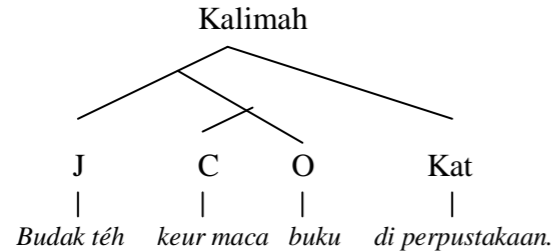

Analisis unsur langsung téh mangrupa téhnik dasar, anu dituturkeun ku téhnik (2) p[er]mutasi, (2) subsitusi, (3) ékspansi, jeung (4) téhnik délési, minangka téhnik panerus (Sudaryanto, 1982).

(1) *Téhnik suluran (subsitusi)* dipaké niténan bagantina unsur basa nu hiji ku unsur basa lian. Contona, kecap *sakumna* bisa disuluran ku kecap *sakabéh* dina wangunan:

$\left(\begin{array}{l} \text{sakumna} \\ \text{sakabéh} \end{array} \right)$ *mahluk*

(2) *Téhnik tutukeuran (p[er]mutasi)* digunakeun dina niténan patukeurna runtuyan unsur-unsur basa. Upamana baé, kecap *ieu* dina frasa:

ieu imah téh → *imah ieu téh*

(3) *Téhnik jembaran (ékspansi)* dipaké niténan hiji unsur basa dilegaan ku unsur basa lian. Contona, nomina *budak* bisa dilegaan ku kecap *awéwé*, *geulis*, *jangkung*, *lenjang*, *ti Sumedang*, jeung *téh*, dina frasa:

budak awéwé geulis jangkung lenjang ti Sumedang téh

(4) *Téhnik sirnaan (délési)* dipaké niténan sirnana atawa leungitna unsur basa dina hiji wangunan atawa konstruksi.

Contona, kecap *kuring* dileungitkeun dina kalimah:

Basa Ø dahar, kuring kabuhulan.

(5) *Téhnik seselan (interupsi)* dipaké pikeun mikanyaho tingkat raketna unsur-unsur basa anu diseselan unsur lain. Contona, antara babagian kalimah di handap ieu bisa diseselan kecap *arék*.

Manéhna indit ka pasar.

a. *Manéhna rék indit ka pasar.*

b. *Manéhna indit rek ka pasar.*

c. **Rék manéhna indit ka pasar.*

d. **Manéhna indit ka pasar rék.*

Dina analisis morfologi, nurutkeun Hockett (1954), aya tilu rupa modél analisis, nyaéta (a) modél tata unsur, (b) modél prosés, jeung (c) modél paradigma.

(a) Modél Tata-unsur (*Item-and-Arrangement (IA)*)

Model tata unsur nyaéta téhnik analisis basa anu nyingkahan aspék waktu, tapi ngadadarkeun basa dumasar kana unsur-unsur nu aya katut cara natana. Contona, kecap *patani* diwangun tina morfém asal *tani* maké rarangkén hareup atawa awalan *pa-*.

awalan + Morfem Asal → Kecap Rundayan

$\left| \begin{array}{l} \text{pa-} \\ \text{tani} \end{array} \right. + \left| \begin{array}{l} \text{tani} \end{array} \right. \rightarrow \left| \begin{array}{l} \text{pa-} \\ \text{tani} \end{array} \right.$

(b) Model Prosés (*Item and Process (IP)*)

Modél Prosés nyaéta téhnik analisis basa nu ngadeskripsikeun basa minangka sistem nu dinamis, anu nganggap yén unsur basa téh boga dasar anu ngarundaykeun wangun lian tur dumuk kaédahna. Upamana baé, kecap *mangmeulikeun* diwangun ngaliwatan sababaraha prosés ngararangkénan (afiksasi), nyaéta dua kali *nasalisasi* jeung sakali ngararangkénan barung

(konfiksasi) *pang--keun*. Runtuyan prosés katut unsur-unsur pangwangunna kieu.

- (1) afiksasi *N-* + wangun *pangmeulikeun*
- (2) afiksasi *pang--keun* + wangun *meuli*
- (3) afiksasi *N-* + wangun *beuli*.

Sangkan leuwih écés, ilikan diagram di handap ieu.

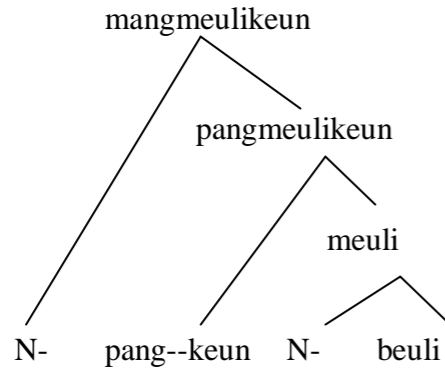

(c) Modél Paradigma (Item and Arrangement (IA))

Modél paradigma nyaéta téhnik analisis basa anu nganggap yén kecap mangrupa unsur pangutamana dina tata basa. Kecap umumna bisa ditempatkeun dina paradigma anu ngawujud wangun dérivatif jeung wangun infléktif nepi ka écés patali morfologis jeung sintaktisna. Upamana baé, awalan *pa-* boga fungsi derivatif lantaran ngarobah kecap pagawéan (vérba) *tani* jadi kecap barang (nomina) *patani*.

awalan + Vérba (Kelas 2) ---> Nomina (Kelas 1)

pa- + *tani* ---> *patani*

Awalan *ti-* boga fungsi infléktif lantaran ngan ngarobah wangun dasar vérba *tajong* jadi wangun rundayan *titajong*, bari teu ngarobah warna kecap, nyaéta angger vérba.

awalan + Vérba (Kelas 2) ---> Vérba (Kelas 1)

ti- + *tajong* ---> *titajong*

BAB 6
BAGBAGAN LINGUISTIK

6.1. Widang-widang Linguistik

Widang linguistik nyaéta papasingan linguistik disawang tina jihat ambahan jeung tujuanana.

Disawang tina jihat amabahanana, linguistik téh bisa diwincik jadi dua widang, nyaéta:

- (1) *mikrolinguistik*, anu ngulik basa ti jerona atawa struktur internal basa;
- (2) *makrolinguistik*, anu ngulik basa bari dipatalikeun kana faktor-faktor luar basa, nu ngawengku widang antardisiplin jeung widang larapan.

Disawang tina tujuanana, linguistik diwincik jadi dua widang, nyaéta:

- (a) *linguistik tioritis*, nu mangrupa widang panalungtikan basa sangkan kapanggih kaédahna anu nyampak di jero basanana sorangan;
- (b) *linguistik larapan*, anu mangrupa panalungtikan basa nu tujuanana pikeun ngunngkulan masalah-masalah anu sipatna praktis.

Jaba ti éta, aya widang séjén nu patali jeung lalampahan hirup linguistik, ngulik kamekaran linguistik ti bihari neoi ka kiwari, anu disebut *Sajarah Linguistik*. Baganna bisa dititnan di handap ieu (Kridalaksana, 1982:xxviii).

BAGAN BAGBAGAN LINGUISTIK

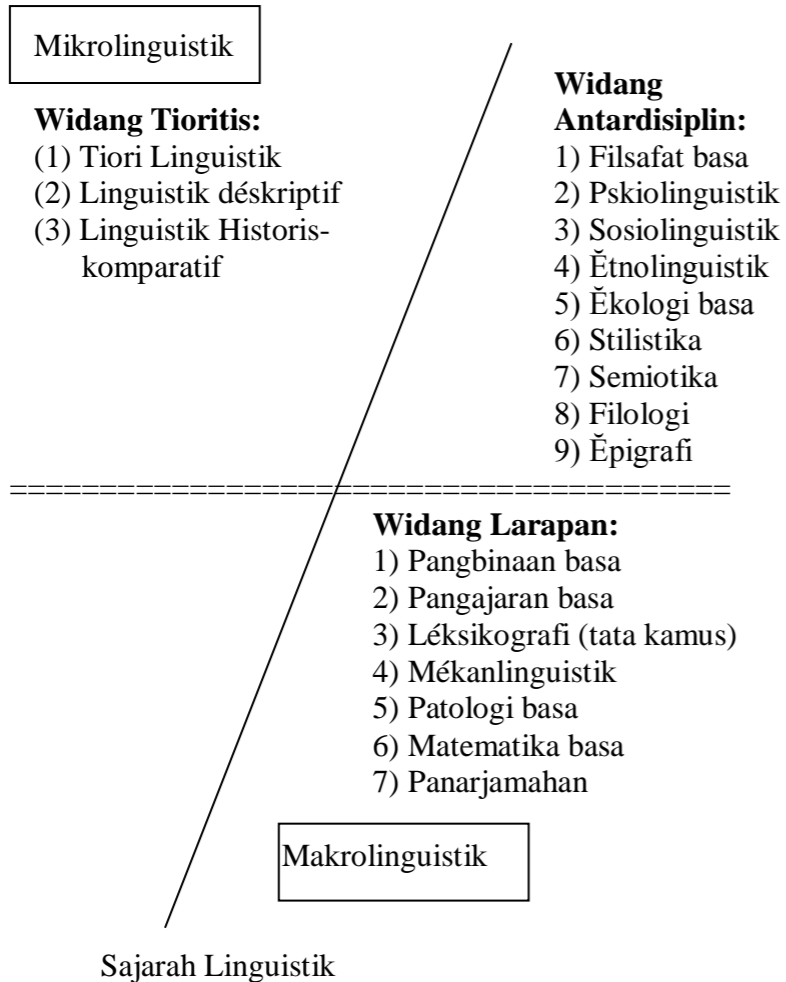

Katerangan:

— : pamisah linguistik murni jeung larapan

=== : misahkeun mikro-linguistik jeung makro-linguistik

6.2. Linguistik Tioritis

Linguistik tioritis nya éta widang ulikan basa pikeun nyiptakeun kaédah-kaédah anu aya dina basa. Ieu widang linguistik téh patali jeung dua perkara, nyaéta (1) tiori linguistik atawa linguistik umum, jeung (2) analisis linguistik.

6.2.1 Tiori Linguistik atawa Linguistik Umum

Tiori linguistik nya éta widang linguistik anu museurkeun panitén kana tiori katut métode-métode umum dina panalungtikan basa. Ku lantaran puseur paniténna kana hal-hal nu sipatna umum, tiori linguistik sok disebut ogé linguistik umum. Ciri tiori linguistik atawa linguistik umum téh nyaéta (1) tuntas, (2) basajan, tur (3) ajeg.

Dina tiori linguistik didadarkeun sistem basa nu ngawengku sababaraha subsistem (tataran) kayaning di handap ieu.

(a) subsistem fonologis ngawengku widang:

(i) fonétik, anu ngulik sora basa saperti cara ngawangunna (artikulatoris), lamak sora (akustik), cara narimana sora (auditoris); jeung

(ii) fonémik, anu ngulik sora basa nu miharti (foném) katut pola-polana;

(a) subsistem gramatikal ngawengku widang:

(i) morfologi, anu maluruh struktur internal kecap,

(ii) sintaksis, anu maluruh struktur internal kalimah.

(c) subsistem léksikal ngawengku widang:

(i) étimologi, anu maluruh asal-usul kandaga kecap; jeung

(ii) léksikografi, anu maluruh kandaga kecap katut tatacara natana.

(d) subsistem semantik, anu maluruh harti dina basa, boh harti léksikal jeung harti gramatikal, boh harti konstéktual.

6.2.2 Analisis Linguistik

Dina analisis basa bisa digunakeun dua pamarekan, nya éta (1) analisis sinkronis jeung (2) analisis diakronis. Analisis sinkronis maluruh sistem basa dina kurun waktu anu tangtu. Ari analisis diakronis maluruh basa dina kurun waktu anu beda.

Éta dua pamarekan dina analisis basa téh ngahasilkeun dua widang linguistik, nyaéta:

- (a) Linguistik sinkronis (déskriptif), nya éta widang linguistik anu ngulik basa dina kurun waktu nu tangtu. Contona, analisis basa Sunda dina mangsa ayeuna.
- (b) Linguistik diakronis (historis-komparatif), nya éta widang linguistik anu ngulik basa dina dua kurun waktu anu béda. Contona, analisis basa Sunda mangsa ayeuna dibandingkeun kana basa Sunda abada XV dina naskah *Carita Parahyangan*.

6.3 Linguistik Antardisiplin

Linguistik antardisiplin mangrupa ulikan basa anu maké pamarekan élmu lian. Aya sababaraha rupa linguistik antardisiplin, di antarana baé:

(1) Filsafat basa

Filsafat basa nya éta élmu antardisiplin filsafat jeung linguistik, nu maluruh kodrat jeung kalungguhan basa minangka kagiatan konséptual (mikir) manusa geusan ngahasilkeun tiori linguistik.

(2) Psikolinguistik

Élmu antardisiplin linguistik jeung psikologi, anu maluruh patalina basa jeung paripolah mikir manusa, patalina jiwa

(*langue, competence*) jeung polah (*parole, performance*). Psikolinguistik nyoko kana beubeunangan (pemeroléhan, akuisisi) basa.

(3) Sociolinguistik

Élmu antardisiplin linguistik jeung sosiologi, nu maluruh basa jeung panyaturna dina hirup kumbuh masarakatna. Ambahanana ngawengku komunikasi basa, kontéks sosial, kadwibasaan/diglosia, interferensi atawa intergrasi, alih kode, campur kode, ragam basa, jeung sikep basa.

(4) Étnolinguistik

Élmu antardisiplin linguistik jeung antropologi, anu maluruh patalina basa jeung sosial budaya katut ékonomi masarakatna nepi ka ngahasilkeun relativitas basa, nyaéta sawangan yén basa téh nangtukeun budayana. Lamun ulikanana dipuseurkeun kana jihat budaya nu kapanggih dina basa disebut “paléontologi basa” (*linguistic paleontology*).

(5) Ékologi basa

Élmu antardisiplin linguistik jeung biologi, anu maluruh interaksi basa jeung lingkungan makéna, kumaha cara basa ngabendung tembresna basa lian atawa silihparangaran.

(6) Stilistika

Élmu antardisiplin linguistik jeung tata sastra, anu maluruh kumaha basa dipaké médium dina karya sastra, kaasup gaya basa atawa basa janget (*figurative language*).

(7) Semiotik

Élmu antardisiplin linguistik jeung élmu tanda, anu maluruh basa minangka sistem lambang atawa tanda. Charles Morris (1946) ngabagi semiotik jadi tilu widang, nya éta:

- (a) sintaksis, anu maluruh patalina tanda-tanda basa;

- (b) semantik, anu maluruh patalina tanda basa jeung obyékna;
- (c) pragmatik, anu maluruh patalina tanda basa jeung kontéks makéna.

(8) Filologi

Filologi maluruh basa tina bahan-bahan tinulis atawa naskah buhun. Filologi ngadadarkeun hasil budaya masarakat ngaliwatan ulikan basa dina naskah. Naskah Sunda buhun aya nu ditulis ku aksara Sunda aya ku aksara Arab P[gon.

(9) Ēpigrafi

Ēpigrafi maluruh tulisan buhun atawa aksara dina prasasti-prasasti. Ari métodena, analisis, jeung déskripsina sok disebut **paléografi**.

6.4 Linguistik Larapan

Lingusitik larapan (*applied linguistics*) téh mangrupa ulikan jeung kagiatan widang basa anu tujuanana ngungkulan masalah-masalah praktis tina basa. Linguistik larapan ngawengku sababaraha widang kayaning:

(1) Pangbinaan basa

Pangbinaan basa maluruh kumaha tarékahna ngukuhan makéna basa di kalangan nu geus murba éta basa, ningkatkeun sikep positip kana basa nepi ka masarakat basa téh daék maké basa kalawan bener tur merenah, anu ahirna ngajanggélék basa baku. Dina pangbinaan basa kaasup rarancang basa, kawijakan basa, jeung pangbakuan basa.

(2) Pangajaran basa

Pangajaran basa (linguistik édukasional) maluruh tujuan, métodologi, bahan, kurikulum, média, jeung évaluasi pangajaran basa. Pangajaran basa mangrupa salasahiji tarékah nu pang-

éféktifna dina miara, ngabina, jeung ngamekarkeun basa. Ari tarékah maké jeung ngajénan basa di masarakatna disebut *raksa basa (language maintenance)*.

(3) Léksikografi

Léksikografi mangrupa bagian tina léksikologi, anu maluruh cara ngumpulkeun jeung ngolah kandaga kecap jadi kamus. Unsur nu aya dina kamus ilaharna léma (éntri), wangun kecap, ucapan jeung éjahan, warna kecap, sinonim, tahap-tahap makéna kecap, wangenan, catetan makéna kecap, ilustrasi, derivasi kecap, conto makéna kecap, frasa, kecap kosta, istilah.

(4) Mekanolinguistik

Mekanolinguistik atawa lingusitik komputasional ngulik t[hnik komputer dina panalungtikan basa, kaasup mak[na basa dina komputer.

(5) Patologi basa

Patolgi basa ngulik cacad basa atawa gangguan nu ngahalangan hiji jalma nepi ka teu normal maké basa saperti pireu, afasia, jeung amn[sia.

(6) Linguistik matematik

Linguistik matematik maluruh ciri-ciri matematik tina segi basa ku jalan maké konsép-konsép statistik jeung aljabar. Upamana, masalah nuliskeun angka jeung lambang bilangan.

(7) Grafologi

Grafologi atawa grafémik ngulik cara-cara nuliskeun fonis (sora) kana aksara (grafis). Hasil tina grafologi téh disebut sistim éjahan. Bagian tina grafologi anu maluruh jeung ngulik tulisan hadé disebut **kaligrafi**.

BAB 7 KAMEKARAN LINGUISTIK

7.1 Sajarah Linguistik

Sajarah linguistik nya eta widang ilmu anu maluruh kamekaran basa katut elmuna ti mangsa ka mangsa, ti bihari nepi ka kiwari, sarta ngadadarkeun pangaruh anu ditimbulkeun ku ilmu sejen kana linguistik atawa sabalikna.

Galuring linguistik teh gurat badagna mah aya tilu tahap mangsa, nya eta:

- (a) mangsa bihari;
- (b) mangsa kamari; jeung
- (c) mangsa kiwari.

7.2 Linguistik Mangsa Bihari

Linguistik mangsa bihari atawa munggaran dicirian ku ayana tahap mangsa kayaning (a) Yunani jeung India, (b) Romawi, (c) Panengah, jeung (d) R^lnaisansi.

(a) Ulikan Basa Mangsa Yunani jeung India

Mangsa Yunani (500--100 SM) dicirian ku ayana tokoh ti Kaum Sophis kayaning Socrates (460-399 SM), Plato (429--347 SM), Aristoteles (384--322 SM), Kaum Stoik (400 SM), jeung Kaum Alexandrian (100 SM), nu nyawang basa dumasar

kana filsafat jeung semantik. Rétorika jeung kalimah disawang tina segi eusi. Tokoh séjénna ialah Protogoras jeung Georgias.

Plato (429-347 SM) dina bukuna *Dialog* nétélakeun yén (a) aya patalina lambang jeung acuan, (b) basa téh mangrupa ébréhan pikiran manusa ku onama--rémata, (c) kecap dibédakeun jadi onama--rhema, (d) aya dikotomi fisis--nomis, jeung (é) aya dikotomi analogi--anomali.

Basa sipatna *fisis* (alamiah), nyaéta boga asal-usul sarta aya hubungan basa jeung obyékna. Kecap muncul ku tiron sora (onomatope). Jaba ti éta, basa gé sipatna *nomos* (konvénsional) lantaran muncul ku kabiasaan, onomatope ngan kabeneran. *Analogi* museur kana basa téh boga aturan atawa pola nu angger, nu disebut tata basa. Ari *anomali* museur kana basa teu salaasna boga aturan nu angger, balukarna aya gejala basa anu nyimpang.

Socrates (460-399 SM) nyebutkeun yen lambang kudu luyu jeung acuan, ari Aristoteles (384-322 SM) nyebutkeun yen patalina lambang jeung acuan teh sipatna *konvénsional*. Inyana lumampah dumasar kana logika, aya tilu warna kecap (onama, rhema, syndesmoi), aya tilu jenis (maskulin, f^l minin, n^l trum).

Pamikiran urang Yunani terus dimekarkeun ku kaum Stoik jeung kaum Alexandrian. Kaum Stoik (400 SM) boga ciri-ciri, di antarana ba^l,

- (a) ulikan basa tina logikan jeung gramatika,
- (b) tilu unsur basa (semaninon 'tanda', semainomenon/lekton 'harti', acuan);
- (c) l^l g^l in 'sora' jeung properetal 'fon^l m';
- (d) warna kecap (onama, r^l ma, syndesmoi, arthoron, jeung
- (e) verba (lengkep--teu lengkep, aktif--pasif).

Kaum Alexandrian (100 SM) dina bukuna *Dionysius Thrax* atawa basa Latin *Ars Grammatika* (Remmius Palaemon),

pahamna analogi, jadi tradisi di Eropah, cikal bakal tata basa tradisional.

Dina mangsa nu sarua, di India (400 SM), aya tokoh Panini dina bukuna *Asthyasi*, netelakeun 4000 prinsip struktur basa Sansekerta. Hal ieu téh jadi “one of the greatest monuments of the human intelligence” (Bloomfield, 1931).

b. Ulikan Basa Mangsa Romawi

Mangsa Romawi ngawanohkeun perkara warna kecap. Tokohna Varo (116-27 SM) dina bukuna *De Lingua Latina* (25 jilid) medar fonologi, morfologi, jeung sintaksis basa Latén.

Tokoh lianna, nyaéta Priscia nyusun buku *Institutional Grammaticae* (18 jilid morfologi, 2 jilid sintaksis). Kaasup tata basa Latin panglengkepna, jadi tonggak tata basa tradisional.

Fonologi ngulik dua perkara, nya éta:

- (a) *litterae* ‘huruf’: (1) *figurae* ‘huruf’, (2) *potestas* ‘ajen sora’;
- (b) *vox* ‘sora’: (1) *vox articulata* ‘fonem’, (2) *vox articolata* ‘intonasi’, *vox litterata* ‘segmental’, (3) *vox illiterata* ‘suprasegmental’).

Morfologi ngulik *dictio* ‘kecap’ jeung warna kecap (nomen, verbum, participium, pronomen, adverbium, praepositio, interjektio, jeung conjunctio).

c. Ulikan Basa Mangsa Panengah

Mangsa Panengah dicirian ku ayana (a) peran filsuf skolastik, (b) basa Latin jadi lingua franca (élmu, geréja, diplomasi). Kaum nu gedé pangaruhna nyaéta Kaum Modistaé, nu boga dasar semantik, fisis--nomos, analogi--anomali, ayana étimologi. Tokohna Peter Helias anu nyusun Tata basa Spékulativa.

Tokoh séjén Petrus Hispanus (Paus Johannes XXI (1276-1277)) dina bukuna *Summulae Logicales* medar perkara :

- (a) psikologi dina analisis harti,
- (b) omongan aktif-pasif,
- (c) kedalan pikiran ngaliwatan basa,
- (d) harti utama (signifikasi)-harti panambah (konsignifikasi),
- (e) nomen (substantivum, adjectivum), jeung
- (f) *partes orationes* (categorimatik S-P, syncategoremantik).

d. Ulikan basa Mangsa Rénaissansi

Mangsa Renaisansi jadi mangsa pangbaladah lahirna linguistik bandingan. Panyatur dipiharep jadi trilinguis Yunani, Latén, Ibrani. Ieu mangsa ngamunculkeun tata basa Ibrani, Arab, jeung Éropah.

Tata basa dina basa Arab disebut Nahwu. Warna kecap rélatip matok, nyaéta *isim* (nomina), *fil* (vérba), jeung *haraf* (partikel).

7.3 Lingusitik Mangsa Kamari (Abad ka-18--19)

Lingusitik mangsa kamari atawa transisi nyoko kana *lingusitik bandingan historis*. Mangsa ieu awal ditaratasna papasingan basa sacara tipologis jeung génétis. Mangsa transisi antara tata basa tradisional jeung lingusitik modéren. Aya tilu tahap entragan saperti diécéskeun di handap ieu.

a. Entragan I (1830-1860)

Muncul Frans Bopp (1791-1867) nu ngabandingkeun basa-basa Sansekerta, Yunani, Latin, Persia, jeung Jerman.

Nema ka Rasmus Kristian Rask (1787-1832) nu ngécéskeun hubungan angger antara sora-sora basa Jerman jeung basa Indo-Eropah lianna. Ieu tiori téh disampurnakeun ku Jakob Grimm (1785-1863) dina buku *Deutsche Grammatik Lautgesetz*.

Tokoh lian, nyaéta *Frederich von Schlegel* (1772-1829) ngabagi basa jadi (1) *basa fleksi*, nu museur kana afiksasi kana

dasar atawa akar nu ngawatesanan harti gramatikalna, jeung (2) *basa aglutinasi*, nyaéta tipe basa nu patali gramatikalna jeung adegan kecapna diwujudkeun ku kombinasi unsur-unsur sacara bébas. Saterusna, ditambah deui (3) *basa tanpa adegan gramatik*, ku *August von Schlegel* (1767-1845). Jaba ti éta, *Wilhelm von Humboldt* (1767-1835) nambahkeun (4) *basa isolatif (analitis)*, nyaéta tipe basa nu ngébréhkeun wangun gramatikal ku kecap misah tur runtuyan kecap, jeung (5) *basa inkorporatif*, nyaéta tipe basa anu ngébréhkeun wangun gramatikal jeung adegan kecap ku cara ngaruntuykeun morfém-morfémkauger jadi kecap asal, saperti basa Éskimo.

T. Pott (1802-1887) kasohor tina panalungtikan ngeunaan asal-usul kecap (*étimologi*).

(b) Entragan II (1861--1880)

Mangsa ieu kawentar aya “*Tiori Cagak-Rangkadak*” (*Stambaum Theory*) ti *August Schleicher* (1821-1868), anu medar sungapan basa-basa nu sakocoran. Basa sumebar kawas cagak anu rangkadak.

Éta tiori téh disampurnakeun ku *J. Schmidt* jadi “*Tiori Ombak*” (*Wellen Theorie*), anu nyebutkeun basa téh sumebar kawas ombak.

Tiori di luhur maké tiori babandingan filologis buhun saperti nu diwanohkeun ku *G. Curtius* (1820-1885). Hasilna mangrupa pedaran patalina kelas-kelas basa katut tipe-tipe sosial pamakéna ti *Max Müller* (1823-1900).

(c) Entragan III (1800--ahir abad ka-19)

Ieu mangsa dicirian ku munculna kelompok tata basawan ngora, anu nelah *Junggrammatiker* atawa “Neo-Grammarians”, anu nganggap yén “sora-sora basa téh barobah nurutkeun aturan nu tangtu”.

Inohong utama dina ieu mangsa nyaéta *Karel Brugmann* (1848-1919) jeung *B. Delbruck* anu medar fonologi, morfologi, jeung sintaksis.

Inohong lianna, nyaéta *Herman Paul* (1846-1921) jeung *H. Steintal* (1823-1899) anu medar basa dumasar kana tatapakan psikologis.

7.4 Linguistik Mangsa Kiwari (Awal Abad 20--)

Linguistik mangsa kiwari atawa linguistik modéren mekar mimiti awal abad ka-20. Ditaratas ku *Ferdinand de Saussure* (1857-1913) ti Swiss, anu ngawanohkeun basa minangka sistem s¹miotik.

Néma ka *Aliran Praha* nu diluluguan ku *N. Trubetzkoy* jeung *Roman Jakobson*, nu ngawanohkeun perkara *folonogi fungsional*.

Di Kopenhagen *Louis Hjelmslev* (1899-1965) ngawanohkeun *tata basa Glosematik* anu ngulik basa dumasar kana matematika.

Linguistik Amérika ngawanohkeun *aliran struktural*. Dimimitian ku *Edward Sapir* nu boga *paham méntalis* jeung *Leonard Bloomfield* anu boga *paham béhavioris*.

Sabada *Bloomfieldian*, muncul sawatara paham tata basa kayaning: *tata basa stratifikasi* ti *Sydney M. Lamb*; *tata basa tagmemik* ti *Kenneth L Pike*; *aliran transformasi* ti *Chomsky*.

Linguistik London ditaratas ku *Malinowsky* nu ngawanohkeun *phatic communion*. Néma ka *Firth* nu ngawanohkeun *tata basa kontéktual* jeung *Halliday* anu ngawanohkeun *tata basa sistemik*.

Perkara linguistik mangsa kiwari baris didadarkeun husus dina bab kanda linguistik.

GANTAR KAKAITAN PANGARUH IDE-IDE LINGUISTIK ABAD XX

Abad 5 SM -- XVIII M

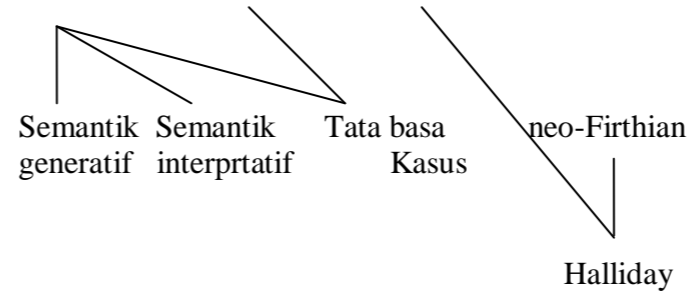
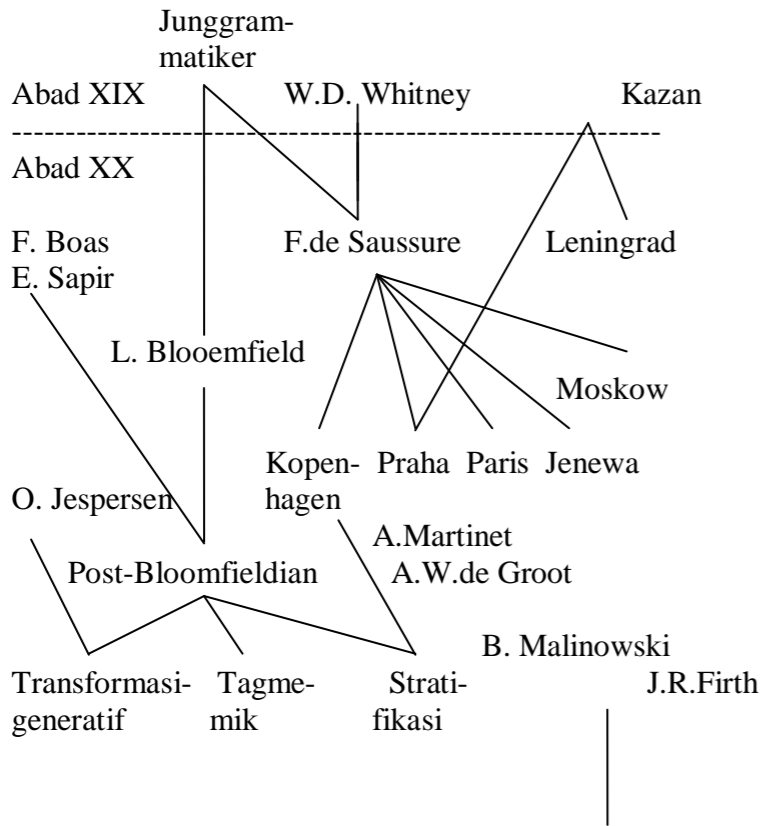

GANTAR KAKAITAN PANGARUH ALIRAN LINGUISTIK SWISS

Max Müller (1823-1900)

G. Curtius (1820-1885) D. Whitney (1827-1994)

Emile Durkheim (1858-1917)

JUNGGRAMMATIKER

- Karl Brugmann (1848-1014)
- A. Lekien
- H. Osthoft

ALIRAN SWISS

- F. de Saussure (1857-1913)
- Ch. Bally
- A. Sechehaye
- A. Riedlinger

ALIRAN

ALIRAN

PRAHA
V. Mathesius
R. Jakobson

KOPENHAGEN:
L. Hjiemslev
S.M. Lamb

H.A. Gleason - Kenneth Lee Pike
C.F. Hockett - W.A. Cook
M. Sawdesh - D.L. Bee
A.A. Hill
R.A. Hall

ALIRAN AMERIKA

L. Bloomfield (1887-1994)

GANTAR KAKAITAN PANGARUH ALIRAN LINGUISTIK AMERIKA

Ramus Rask

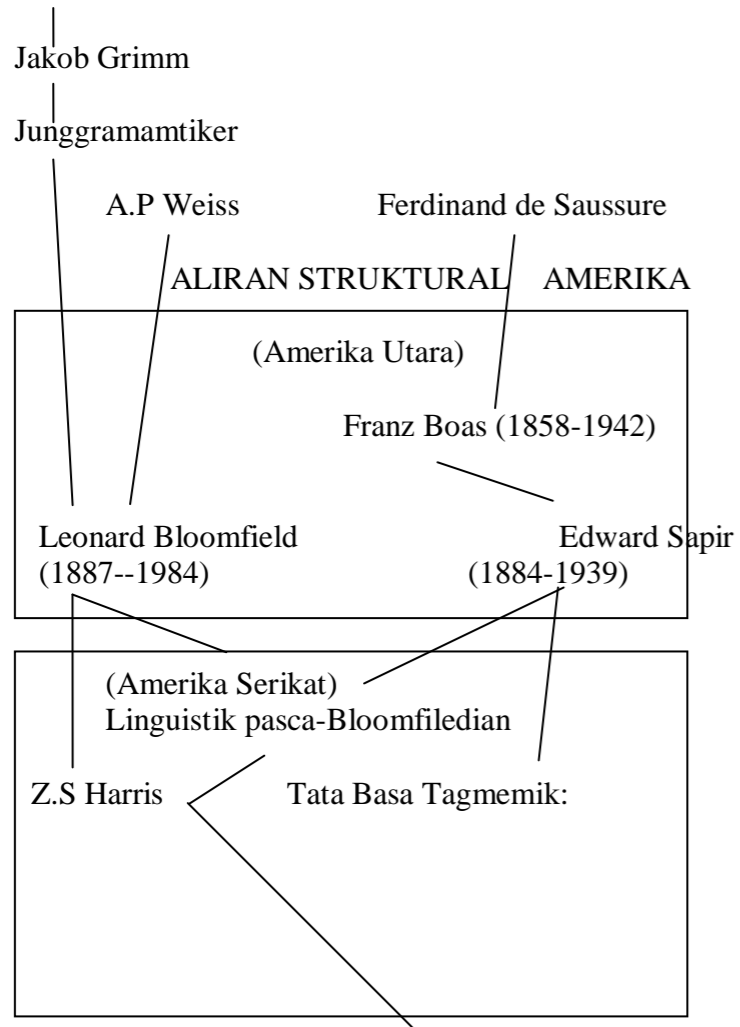

Tata Basa Transformasi Generatif:
Noam Chomsky (1928-...)

GANTAR KAKAITAN PANGARUH ALIRAN LINGUISTIK PRAHA

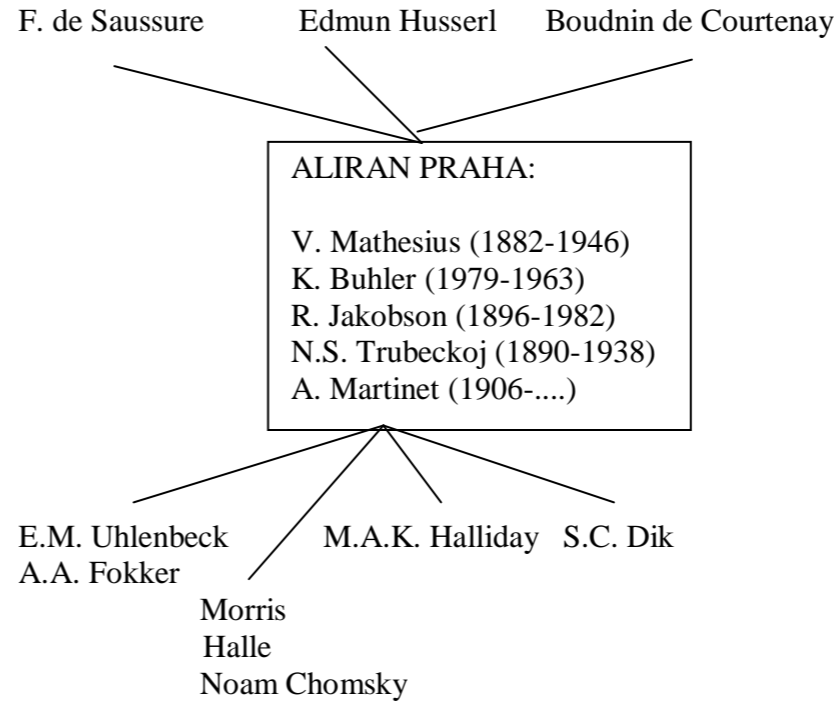

BAB 8 KANDA LINGUISTIK

8.1. Kanda Linguistik

Kanda (aliran, madhab) élmuning basa (linguistik) sok disebut ogé *Schools of Linguistics*. Hal ieu ébréh, upamana baé, tina buku anu disusun ku Geoffrey Sampson (1980). Dina dasarna aya tilu golongan atawa kanda linguistik, nyaéta (a) ulikan basa tradisional, (b) linguistik struktural, dan (c) linguistik transformasional. Éta aliran-aliran élmuning basa téh boga ciri jeung kamekaran mandiri saperti diébréhkeun di handap ieu.

Aliran ulikan basa tradisional miboga ciri, di antarana,

- (1) *Nosional*, nya éta analisis basa dumasar kana ma'na. Contona baé, kecap barang diwatesanan sajumlahing kecap anu nuduhkeun barang jeung naon-naon dianggap barang.
- (2) *Atomisme*; nya éta basa miboga unsur nu misah-misah nepi ka teu dianggap hiji sistem.
- (3) *Filosofis*; nya éta maluruh basa dumasar kana tatapakan filsafat, nu boga anggapan yén filsafat téh babon sagala élmu, salawasna nyungsi bebeneran.
- (4) *Historistis*; nya éta ulikan basa notor tur matok kana tiori

basa Yunani, Romawi, jeung Latén sarta ngagedékeun babandingan basa.

- (5) *Legalistis*, nyaéta maluruh basa loba dipangaruhan ku Imu alam (éksakta), anu hayang matalikeun aya euweuhna patali angger (konstan) antara basa jeung alam.
- (6) *Normatif (preskriptif)*; nyaéta ulikan basa téh kudu bisa nyieun aturan keur pamaké basa nepi ka kapanggih mana basa anu bener tur merenah jeung mana basa nu salah.
- (7) *Positifis*, nyaéta maluruh basa téh lain tina data faktual masyarakatna, tapi dumasar kana pamadegan jeung intuisi panalungtikna.

Aliran linguistik struktural minangka linguistik modérn anu lahir dina awal abad ka-20. Ti harita linguistik diaku jadi paélmuan nu miboga ciri, paham, jeung kamekaran mandiri. Ciri utama aliran linguistik struktural, di antarana baé:

- (1) *Empirisme*; ulikanana didadasaran ku pangalaman kana data basa nu faktual.
- (2) *Objektif*; ulikanana didadasaran ku data basa tina omongan nyata panyaturna.
- (3) *Ilmiah*; ulikanana lumampah maké métode ilmiah nu aposteriori bari maké raraga “logiko-hipotético-vérifikatif.
- (4) *Struktural*; ulikan basa dipasing-pasing dumasar kana adegan basa (komposisi, distribusi, jeung fungsi) anu sistemis dina tataran fonologi, tata basa, léksikon, jeung sintaksis.

Aliran linguistik transformasional saenyana mekar di Amerika Serikat, tapi ku lantaran konsépna béda pisan jeung aliran struktural Amérika lianna, nepi ka ngahasilkeun aliran nu husus tur mandiri. Ciri aliran linguistik transformasional téh, di antarana baé:

- (1) *Basa mangrupa sistem kognitif*, nyaéta hasil tina prosés mikir, anu diatur ku kaidah nu unik nepi ka bisa dimanipulasi ku panyaturna.

- (2) *Basa mangrupa hasil kréativitas (produktivitas)* panyaturna. Ku ayana ieu sipat ébréh yén basa boga unsur jeung kaédah anu jumlahna kauger, tapi ngahasilkeun mangpirang-pirang omongan nu tanwates wangen jumlahna
- (3) *Tata basa sipatna universal*, nyaéta istilah anu dipaké dina nerangkeun basa kudu ajeg tur kaédahna universal.
- (4) Tiap panyatur basa normal boga *kamampuh (compentece)* basa nepi ka bisa nyipta rupa-rupa kalimah nu tanwates wangen dina paripolah (*performance*) basana.
- (5) Basa miboga adegan lahir (*surface structure*), nu mangrupa kedaling sora atawa répréséntasi fonétis, jeung *adegan batin (deep structure)* nu mangrupa kaédah-kaédah basa.
- (6) Basa dianalisis tina tilu komponén, nyaéta sintaksis, semantik, jeung fonologi. Sintaksis mangrupa komponen puseur jeung fonologis.

8.2. Aliran Linguistik Swiss

Linguistik Swiss téh ditaratas ku tokoh *Ferdinand de Saussure* nu dianggap “Bapa Lingistik Modérén”. Ku kituna, aliran Swiss sok disebut *Aliran Saussurian*. Gagasan Saussure bisa dibaca dina buku *Cours de Linguistique Generale* (1916). Ieu buku téh mangrupa catetan kuliah anu diterbitkeun ku muridna, *Ch. Bally* jeung *A. Sechhayé*. Gagasan utama Saussure nyoko kana opat dikotomi basa di handap ieu.

(i) *Pamarekan Sinkronis vs Diakronis*

Pamarekan sinkronis jeung diakronis mangrupa ulikan basa tina jihat waktu. *Analisis sinkronis* mangrupa analisis basa dina kurun waktu nu tangtu, tanpa niténan kamekaran waktu. Ari *analisis diakronis* mangrupa analisis basa dina kurun waktu anu béda atawa merhatikeun kamekaran waktu.

(ii) *Langue vs Parole*

Langue nyaéta aspék sosial basa nu mangrupa sistem jeung kamampuh basa, sipatna abstrak, ayana dina otak, rélatif angger. *Parole* nyaéta aspék individual basa nu mangrupa omongan jeung paripolah basa, sipatna kongkrit, ayana dina wilayah baham, tur rélatif gancang robah. Gabungan *langue* jeung *parole* téh disebutna *langage (basa manusa dina umuna)*. Ulikan *langue* jeung *parole* niténan basa tina jihat pragmatik atawa sosiolinguistik.

(iii) *Signifiant vs Signifie*

Signifiant mangrupa gambaran psikologis abstrak tina aspék sora omongan dina hiji basa nu disebut *wangun basa*. *Signifie* mangrupa gambaran psikologis abstrak tina alam lingkungan nu maké basa nu disebut *harti basa*. Gabungan *signifiant* (perlambang) jeung *signifie* (linambang) disebut *lambang basa (signe linguistique)*. Ieu widang t_h niténan basa tina jihat s_hmiotik.

(iv) *Relasi Sintagmatik vs Paradigmatik*

Sintagmatik nya éta hubungan linéar (datar atawa horisontal) antarunsur-unsur basa dina tataran nu tangtu, kaasup hubungan *in praesentia*. *Paradigmatik* nya éta hubungan v_rtikal antara unsur-unsur basa dina tataran nu tangtu jeung unsur basa lianna nu teu muncul (*in abs_rntia*) tapi bisa dipatukeurkeun. Hubungan sintagmatik jeung paradigmatik bisa kapanggih dina tataran fonologi, morfologi, jeung sintaksis. Ieu widang t_h nit_hnan basa tina segi r_hlasional.

8.3. Aliran Praha

Inohong aliran Praha téh di antarana Nikolaj Ttubetzkoj jeung Roman Jakobson. Maran_hna medalkeun majalah

Travaux de Cercle Linguistique de Prague. Aliran Praha kawentar lantaran tiori fon/ma. Fon m dipasing-pasing jadi sababaraha kelas luyu jeung ciri pangb da katut hubungan oposisina dina kecap. Fon m-fon m disungsi mak pasangan minimal ‘**minimal pairs**’. Upama fon m-fon m kaleungitan kontras dina posisi nu tangtu disebut *netralisasi*. Ari varian hasil tina n tralisasi disebut *arkifon/m*.

Aya tilu t sis utama ti aliran Praha nya éta:

Tesis I: medar perkara m todologi linguistik, nu ngawengku:

- (a) analisis sinkronis,
- (b) m tode komparatif, jeung
- (c) hipot sis évolusi konvérgénsi nya éta proses nyipta dialék régional nu leuwih nyarupaan basa lulugu ku ayana mobilitas, komunikasi, jeung atikan.

Tesis II medar wangun linguistik anu ngawengku pedaran:

- (a) sora basa, (b) kecap, jeung (c) gundukan kecap.

Tesis III medar perkara fungsi basa nu ngawengku:

- (a) fungsi intelektual (komunikatif), jeung
- (b) fungsi émotif (puitis).

Roman Jakobson medar 5 fungsi basa, nya éta *fungsi ekspresif* nu museur ka panyatur; *fungsi konatif* nu museur ka pamiarsa; *fungsi referensial* nu museur kana konteks; *fungsi patik* nu museur kana kontak; *fungsi metalinguistik* nu museur kana kode basa; jeung *fungsi puistis* nu museur kana amanat.

Salasihiji tokoh nu mekarkeun tata basa fungsional nya-éta *Simon C. Dik* ti mimiti taun 1968. Gagasan Dik bisa dibaca dina bukuna *Studies in Functional Grammar* (1980). Ieu tata basa napak kana fungsi basa minangka pakakas komunikasi tur gejala pragmatik. Sintaksis jeung semantik diparuluh babareng-an jeung pragmatik minangka panangtu interaksi verbal.

Ciri umum tatabasa fungsional nya éta:

- (a) *fungsi semantik* (kayaning palaku, sasaran, jsté.) mangrupa

péréléan réfèren dina ékspresi basa’;

- (b) *fungsi sintaksis* (jejer jeung objék) mangrupa ébréhan tina wujudiah prédikasi nu béda-béda;
- (c) *fungsi pragmatis* (tema--rema, topik--fokus) jadi pamarkah (*marker*) status wawaran konstituen predikasi.

Daya-dadar tatabasa fungsional miboga panghalang:

- (i) henteu ngayakeun tranformasi ku cara sirnaan, permutasi, substitusi, atawa ngarombak adegan batin anu geus ditata saméméhna, satahap-satahap;
- (ii) henteu bisa nyingkahan adegan basa nu kurang merenah (*illformed*);
- (iii) unsur lésikikal teu didadarkeun jadi unsur nu leuwih abstrak;
- (iv) tataran sintaksis mikawanoh dua rélasi gramatikal, nya éta: *rélasi jejer* (1) jeung *rélasi objék langsung* (2).

Éta dua rélasi téh ditetepkeun maké *hirarki fungsi semantik*. Perkara *aktif-pasif* diébréhkeun ku *kaédah operator diatésis*. Ari wincikanana kieu:

	<u>Pal</u>	<u>Sas</u>	<u>Panampa</u>	<u>Pamanggih</u>	<u>Alat</u>	<u>Temp</u>	<u>Wak</u>
Jejer :	+	+	+	+	+	+	+
Objek:	-	+	+	+	+	+	+

- (v) fungsi Jejer (J) ditapsirkeun *puseur-sawang utama* (**primary vantage point**) kalakuan, ari oby k (O) ditapsirkeun *puseur sawang panambah* (**secondary vantage pont**).

8.4. Aliran Kopenhagen

Inohong aliran Kopenhagen téh nya éta *Louis Hjmslev* (1899-1965). Aliran Kopenhagen biasa ogé disebut *aliran glosematik*. Eusina nyoba ngulik basa ku cara matematik. Puncak tina ieu aliran t h dicirian ku munculna “Cercle linguistique de Copenhague”.

Aliran Kopenhagen ngawanohkeun istilah:

- (a) *substance of content* nya [ta dunya luar basa;
- (b) *form of content* nya [ta eusi basa;
- (c) *form of expression* nya [ta wangun fon[mis;
- (d) *substance of expression* nya [ta m[dium basa (lisan, tulisan, jeung isarah);
- (e) *r[lasi paradigmatis* jeung *sintagmatis*.

Jaba ti [ta, medalkeun istilah **glos[m** nya [ta “basic elements which cannot be futher analysed linguistically that is the phonological and semantic features”. Kons[p *glos[m* sarimbag jeung istilah *morf[m*.

Patalina unsur-unsur basa nurutkeun Aliran Kopenhagen t[h bisa dibagankeun kieu.

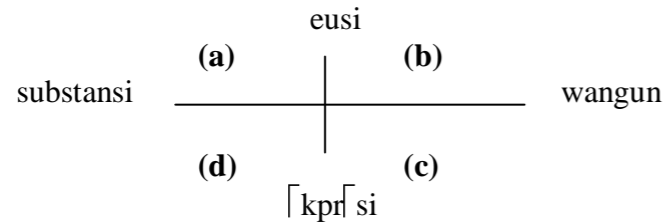

8.5. Aliran Linguistik Am[rika

(a) *Awal Linguistik Am[rika*

Linguistik Am[rika muncul tina tradisi Frans Boas (1958-1962) anu ngulik masalah tata basa basa-basa Indian. Tulisanana bisa dibaca dina *Handbook of American Indian Languages* (1917) jeung *International Journal of America* (1939).Ti dinya muncul dua tokoh nyongcolang nyaéta Edward Sapir jeung Leonard Bloomfield.

Sapir (1884-1939) boga *paham mentalisme*, anu nganggap yén basa téh mangrupa aktivitas méntal atawa s[mantik. Mikir bakal mangaruhan makéna basa, harti nangtukeun

struktur, atawa kréativitas akal mangaruhan aktivitas mékanis. Analisis basa kudu *déduktif*.

Dina bukuna *Language* (1921), Sapir medar perkara basa jadi sabelas bab, nyaéta:

- (1) konsep jeung métode dina basa,
- (2) gagasan kecap,
- (3) sora-sora basa,
- (4) wangun basa
- (5) wangunan morfologis,
- (6) rélasi unsur basa jeung téhnik analisis basa,
- (7) gejala panyimpangan jeung hukum fonétis,
- (9) hubungan antarbasa,
- (10) hubungan bangsa, ras, jeung kabudayaan,
- (11) hubungan basa jeung sastra

(b) *Aliran Bloomfieldian*

Bloomfield (1877-1949) boga *paham behaviorisme*, anu nganalisis basa ku cara distribusional atawa taksonomik. Dina bukuna *Language*(1933), Bloomfield netelakeun yen basa teh mangrupa aktivitas mekanis tina **S--r...s--R**. Make basa pangpentingna struktur lain harti; basa mangaruhan pikiran; kamaheran basa bisa dipilampah ku cara latihan. Analisis basa kudu *induktif*.

Gagasan Bloomfield bisa dibaca dina bukuna *Language* (1933), nu kandelna 600 kaca, dina 28 bab, anu eusina:

- (1) Bab 1-4 medar masalah umum basa,
- (2) Bab 5-8 medar masalah fonologi,
- (3) Bab 9-16 medar masalah tata basa jeung kecap,
- (4) Bab 17-28 medar masalah géografi lingistik, métode komparatif, pasosok basa, parobahan basa, jeung masarakat basa.

(b) *Pasca-Bloomfieldian*

Sabada Bloomfield, muncul aliran struktural s[]nna kayaning stratifikasi jeung tagm[]mik.

Tatabasa Stratifikasi diluluguan ku Sydney M. Lamb. Ari paham Lamb bisa dibaca dina bukuna **Outline of Stratification Grammar** (1962). Dina éta buku diécéskeun yén basa téh diwangun ku lapisan-lapisan (strata) nu diatur ku kaédah atawa taktik. Starata linguistik téh ngawengku:

- (i) fonémik anu medar foném,
- (ii) léksémik anu medar léksém,
- (iii) morfémik anu medar morfém, jeung
- (iv) semémik nu medar semém.

Aliran tagmémik diluluguan ku Kenneth L Pike. Ieu aliran téh ngawanohkeun istilah tagmém, nyaéta konstituén tina konstruksi nu mangrupa gabungan gatra (fungsi), kelas, peran, kohési. Dua hal penting tina tiori tagmémik, nya[]ta:

- (i) b[]dana étik jeung émik. Étik nya éta pola unit basa tanpa niténan fungsina dina sistem basa, ari émik nya[]ta pola unit basa nu fungsional.
- (ii) hierarki tagm[]mik ngawengku fonologi, l[]ksikal, jeung gramatikal.

Conto analisis tagm[]mik tahap klausa tina segi fungsi, kategori, jeung peran, []br[]h di handap ieu.

Bapa		maos		koran		di tepas.	
J	KB	C	KP	O	KB	Kat	FPt
‘Pal’		‘Kal’		‘Pang’		‘Tem’	

Keterangan:

- J : fungsi jejer
- C : fungsi caritaan
- O : fungsi oby[]k
- Kat : fungsi katerangan
- KB : kecap barang
- KP : kecap pagaw[]an
- FPt : frasa pangant[]t
- Pal : peran ‘palaku’
- Kal : peran ‘kalakuan’
- Pang : peran ‘pangrandap’
- Temp : peran ‘tempat’

8.6 Aliran London

Awal kamekaran linguistik London ditaratas ku Bronislaw Malinowsky. Ieu inohong t[]h boga pamedagan y[]n data basa teh kudu omongan sapopo[]. Ari sababna, basa boga fungsi jadi *pakakas komunikasi* atawa *phatic communion*. Saterusna, aliran London t[]h dimekarkeun deui ku Firth jeung Halliday.

John Ruppert Firth (1890-1960) ngawanohkeun *kons[]psi Tata basa Kont[]kstual*. Obj[]k ulikan basa nya[]ta kanyataan mak[]na basa. Unggal unsur basa kudu ditit[]nan tina *hubungan struktural* jeung *hubungan sistemik*. Ari struktur jeung sistem basa kudu ditapsirkeun dumasar kana *kont[]ks situasina*.

TABEL TATABASA KONTEKSTUAL

Fonetik	Linguistik			
<i>Substansi:</i>	<...>	<i>Wangun</i>	<...>	<i>Situasi</i>
a. Fonis	Fonologi	Tata basa	Konteks	Ciri-ciri

b. Grafis	Grafologi	& Leksis	Semantis	Luar-basa
-----------	-----------	-------------	----------	-----------

M.A.X. Halliday boga paham nu m^h sarua jeung Firth. Halliday ngawanohkeun kons^p Tata Basa Sistemik minangka ra^{han} tina tiori Firth. Tata basa sistemik ngontraskeun wangun basa jeung subtansi katut situasi. Anu jadi puseur dina wangun basa téh nya éta tata basa (gramatika) jeung kandaga kecap (léksis) saperti katingali dina bagan di handap.

TABEL TATABASA SISTEMIK

Substansi	<.....>	Wangun	<.....>	Situasi
Fonis	Fonologi	- Tata basa	Eusi	Ciri-ciri
Grafis	Ortologi	- Leksis		Luar basa

Saterusna, Halliday ngawincik analisis basa teh dumasar kana kategori jeung skala.

(a) *Kategori* ngawengku opat bagian, nya^{ta}

- (i) *unit*, unsur-unsur tina konstruksi basa, anu ngawengku kalimah, klausa, frasa, kecap, jeung morf^m;
- (ii) *adegan*, wangun gramatikal disawang tina konstruksi jeung konstitu^{nsi} nu sintagmatis;
- (iii) *kelas*, klasifikasi unit gramatik dumasar kana sipat tur paripolahna minangka unsur anu leuwih abstrak tina dina unsur gramatikal nu leuwih ged^h;
- (iv) *sistem*, paripolah unit gramatikal minangka unsur anu puguh organisasina dina hiji hierarki, ti unit pangleu- tikna nepi ka nu pangged^{na}.

(b) *Skala* 'scale' nu ngawengku:

- (i) *tahapan* 'rank', tingkatan unit gramatik ti unit pangleu- tikna nepi ka unit panggedena;
- (ii) *ksponen* 'exponence; r^{alisasai}', ^{br}han nyata tina ciri unsur basa (fonologi, gramatika, semantik);
- (iii) *gemet* 'delicacy; jerona analisis, tahap wincikan analisis hiji ^{nom}na basa;

Patalina antara kat^{gori} dasar bisa dipidangkeun dina bagan di handap ieu.

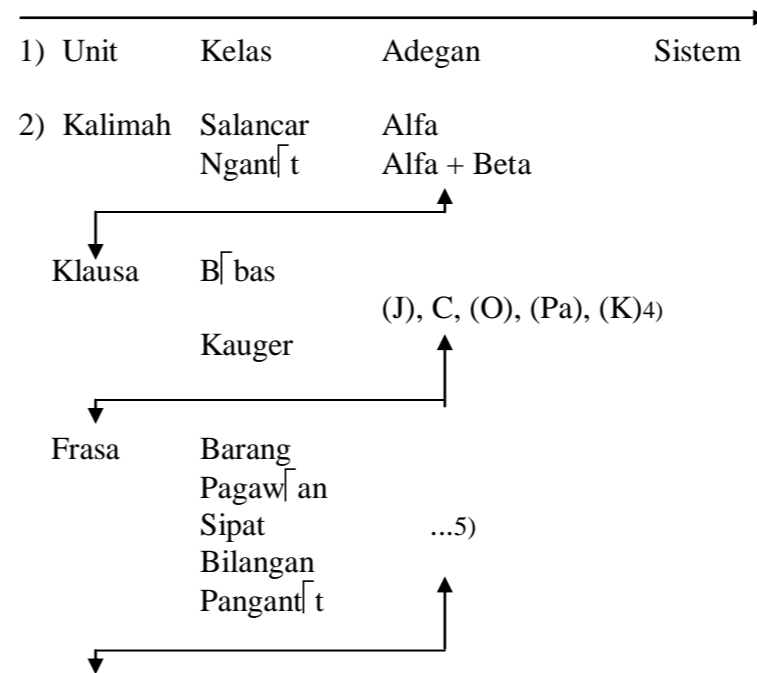

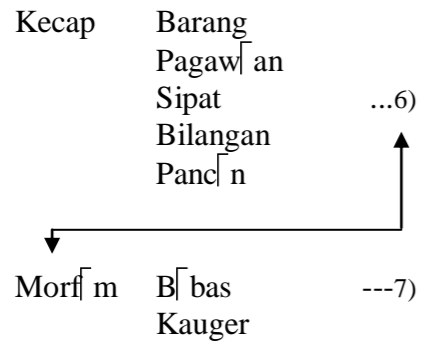

Keterangan:

- 1) Kat[egori] dasar: unit, kelas, adegan, jeung sistem
- 2) Tataran dina unit: kalimah, klausa, frasa, kecap, morf[em]
- 3) Gurat panah (di tengah) nyambungkeun babagian tina adegan nu n[un]mbongkeun hubungan sintaksis jeung hubungan morfologis.
- 4) Babagian sintaksis dina kurung nuduhkeun unsur anu pilihan (opsional)
- 5) Bisa dieusian ku unsur-unsur puseur jeung panambah.
- 6) Bisa dieusian ku morf[em] dasar + afiks, morf[em] dasar + morf[em] dasar.
- 7) Minangka unit pangleutikna, morf[em] teu boga adegan.

Kategori *unit*, *kelas*, jeung *adegan* dianggap bagian tina gramatika-luar, ari *sistem* dianggap bagian gramatika-batin. Minangka bagian tina gramatika-batin, sistem mangrupa pidangan hubungan paradigmatis tina beungeutan unsur-unsur nu aya b[er]dana (kontras) dina lingkungan nu tangtu. Upamana,

dina sistem bilangan (numeralia) aya unsur (*term*) ‘tunggal’ (singular) jeung ‘jama’ (plural).

8.7. Aliran Linguistik Transformasional

Aliran linguistik transformasional ditaratas ti mimiti taun 1957 ku Avram Noam Chomsky. Ieu aliran téh muncul minangka réaksi kateupanujuan kana tiori linguistik struktural. Anu jadi puseur pamiangan ieu aliran téh nyaéta buku karya Chomsky, anu judulna *Syntactic Structures* (1957) jeung *Aspect of The Theory of Syntax* (1965). Kumaha ciri-ciri jeung konsép aliran linguistik transformasional dipidangkeun di handap ieu.

8.7.1 Ciri jeug Kamekaran Tatabasa Transformasi

Linguistik Transformasi boga sawatara ciri anu has, di antarana ba[er], didadarkeun di handap ieu.

- (1) Tiap panyatur anu normal miboga kamampuh (*competence*) nepi ka bisa nyipta rupa-rupa kalimah anu tanwates wangen dina paripolah (*performance*)na.
- (2) Basa mangrupa *sistem kognitif* anu diatur ku ka[dah] nu unik nepi ka bisa dimanipulasi ku panyaturna.

- (3) Basa boga aspek kreativitas, nya eta unsur-unsur nu kauger jumlahna bisa ngahasilkeun mangpirang-pirang kalimah nu tanwates wangen.
- (4) Basa boga “adegan lahir” (*surface structure*) anu mangrupa kedaling sora atawa r[pr]sentasi fon[ti]s jeung “adegan batin” (*deep structure*) nu mangrupa eusi jeung kaedah basa.
- (5) Basa kudu boga istilah jeung kaedah nu sipatna sajagat, semesta, atawa universal.
- (6) Basa bisa dianalisis tina tilu kompon[en] utama, nya[ta] sintaksis, fonologis, jeung s[emantik].

Aliran Tatabasa Transformasi t[er]h henteu sawarna tapi miboga an[ka] paham, boh anu ngarojong boh anu nolak. Sakurang-kurangna aya tujuh paham nu patali jeung Tatabasa Transformasi saperti didadarkeun di handap ieu.

8.7.2 Aliran Tranformasi Buhun

Aliran Tatabasa Transformasi buhun didadasaran ku buku Chomsky nu judulna *Syntactics Structure* (1957).

Aya tilu mod[ul] analisis anu diwanohkeun ku Tatabasa Transformasi buhun, nya[ta]:

- (i) mod[ul] tata basa statu kauger ‘finite state; kahanan ugeran’;
- (ii) mod[ul] tata basa struktur frasa; jeung
- (iii) mod[ul] tata basa transformasional.

Mod[ul] transformasi buhun (1957) t[er]h baganna kieu.

Runtuyan Awal

Struktur frasa:
 a. Ka[dah] cagak
 b. Ka[dah] l[eksikal]

Runtuyan | Pangrereban (terminal)

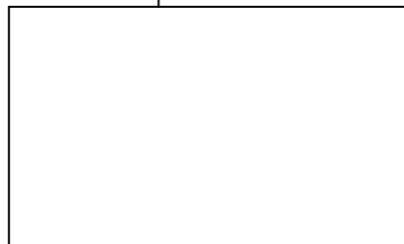

Transformasi:

a. Ka[dah] umum:

1. Kantetan
2. Seselan

b. Ka[dah] Salancar:

1. Wajib
2. Pilihan

Ka[dah] | Morf[emik]

Morfofonemik:
 a. Ka[dah] Morfofon[emik]
 b. Ka[dah] Morfograf[emik]

Kalimah Lisan

Kalimah tulis

Tina bagan di luhur [br]h y[n] Tatabasa Transformasi Buhun t[er]h miboga sawatara ciri, di antarana ba[da],

- (a) teu misahkeun adegan lahir jeung adegan batin;
- (b) teu ngandung kompon[en] s[emantik];
- (c) pros[es] transformasi ngarobah harti;
- (d) ayana formasi b[as] tina kalimah matriks jeung panambah (konstitu[n]);
- (e) pros[es] transformasi disakomp[er]tdaunkeun;
- (f) aya subkat[egori] ka[dah] tulis-mulang (*rewrite rules*);
- (g) teu mampuh ngungkulung papasingan silang;
- (h) aya panc[ing] ganda tina ka[dah] transformasi; jeung
- (i) aya panit[uan] anu kaleuleuwih kana formalisme (Palmatier, 1972:57).

8.7.3 Aliran Transformasi Tiori Standar

Transformasi Tiori Standar didadaskan buku Chomsky nu judulna *Aspect of the Theory of Syntax* (1965) Aya tilu prinsip dasar tina ieu tiori, nya [ta:

- (i) leuwih museur kana kons[psi dasar transformasi generatif,
- (ii) nyarungsum deui tiori tata basa Mod[1 1957; jeung
- (iii) medar pasualan nu can kaungkulan dina Mod[1 taun 1957.

Tiori linguistik kudu basajan, seseg, tur umum, tapi miboga kamampuh pikeun *ngadadarkeun (descriptive)* jeung *ng[c/skeun (explanatory)*. Aya tilu kompon[n utama anu dibahas dina Aliran Transformasi Tiori Standar, nya [ta sintaksis, s[mantik, jeung fonologi. Kompon[n sintaksis mangrupa puseur atawa s[ntral.

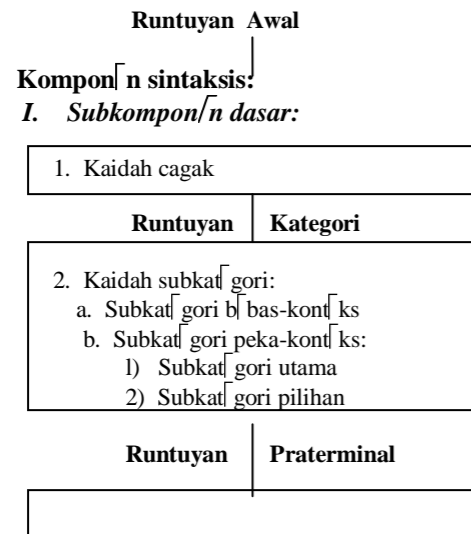

3. L[ksikon



8.7.3 Aliran Transformasi Modifikasi

Transformasi modifikasi (R[visi Tiori Standar; Tiori Standar nu Dijembaran) didadaskan ku buku Chomsky nu judulna *Studies on Semantics in Generative Grammar* (1969), *Conditions on Transformations* (1973), jeung *Reflection on Language* (1975). Ari ciri-cirina kieu

- (a) subkompon[n transformasi *ngukuhan struktur (preserving structure)*, nambahkeun *simpay kosong (empty node)* kana adegan batin, m[r[koind[ks (**co-index**) kana kaayaan *wangun basa (trace conditions)* sarta nata deui *antarsimpay (cyclic condition)*.
- (b) Ayana generalisasi transformasi anu mangrupa gangguan *ALPHA-Movement* anu ngawengku *WH-Movement* jeung *NP-Movement* nepi kasungsi ayana Tatabasa Semesta (Universal).

Mod[1 Transformasi Modifikasi (R[visi Tiori Standar) bisa dibagankeun kieu.

Runtuyan Awal
KOMPONEN DASAR

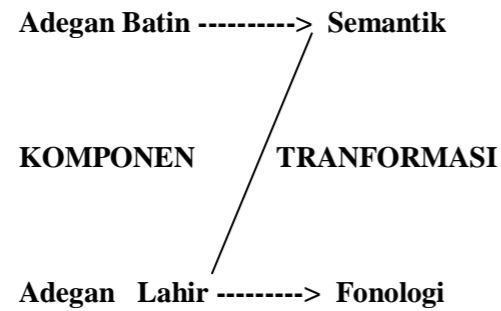

| | | |
 baca kuring bapa buku

Kaḍah sḍ mantik boga pancḍ n ngarobah struktur logika jadi struktur lahir ngaliwatan komponḍ n fonologis nepi ka ngahasilkeun sora basa. Adegan basa mangrupa sajumlah prinsip nu matalikeun harti jeung runtuyan sora. Adegan basa dipola makḍ kaḍah lḍ ksikal, sintaksis, jeung kaḍah fonologis. Ilikan bagan di handap ieu.

8.7.5 Tatabasa Sḍ mantik Generatif

Tatabasa Sḍ mantik Generatif muncul ti murid-muridna Chomsky saperti M. Postal, Lakoff, McCawley, Kiparsky, jeung Ronald W. Langacker. Ieu aliran tḍ h lahir taun 1970-an.

Gagasan sḍ mantik generatif bisa dibaca dina buku: *Lingusitic Universal and Linguistic Change* (Kiparsky, 1970), *The Best Theory* (Postal, 1972), *Fundamentals of Linguistic Analysis* (Langacker, 1972) *The Role it Semantics in a Grammar* (McCawley, 1976).

Ieu tiori ngḍ cḍ skeun yḍ n struktur sḍ mantik jeung struktur sintaksis kudu dipaluruh babarengan lantaran sipatna homogḍ n, ngahiji, tur dipatalikeun ku kaḍah transformasi. Struktur sḍ mantik sarimbag jeung struktur logika nepi ka kalimat teh digambarkeun kieu.

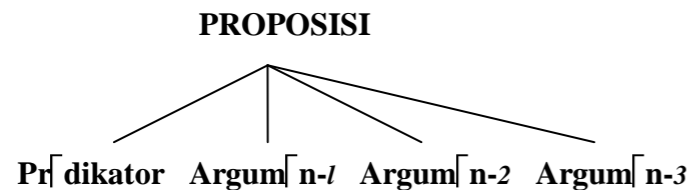

REPRESENTASI SEMANTIK

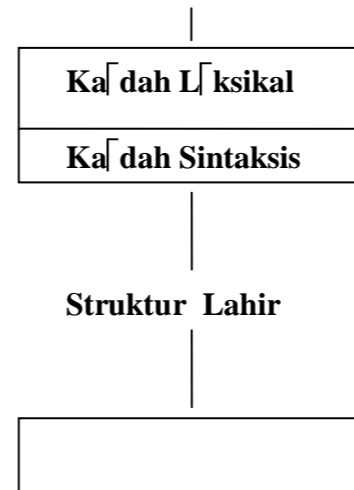

Kaṅdah Fonologis

REPRESENTASI FONOLOGIS

(Langacker, 1972:11)

8.7.6 Tatabasa Kasus

Tatabasa Kasus ditaratas ku *Charles Fillmore* (1968), 1970), anu saterusna dimekarkeun ku *W.L. Chafe* (1970) jeung *J. Anderson* (1971).

Tatabasa Kasus medar sṅ mantik-sintaktik antara unsur Nomina jeung Vṅ rba dina kalimah. Ku lantaran patalina Nomina-Vṅ rba tṅ h boga fungsi sṅ mantis sṅ wang-sṅ wangan, nya perlu ayana *kasus* (*case*). Vṅ rba idṅ ntik jeung caritaan, ari Nomina idṅ ntik jeung Argumṅ n (dina sṅ mantik generatif) ngan pṅ dah dingaranan “kasus”.

Ma’na kalimah bisa dirumuskeun kieu.

+ [----- X, Y, Z]

tanda --- mangrupa ciri Vṅ rba, ari X, Y, Z mangrupa ciri kasus.

Struktur kalimah dina tatabasa kasus bisa dibagankeun kieu.

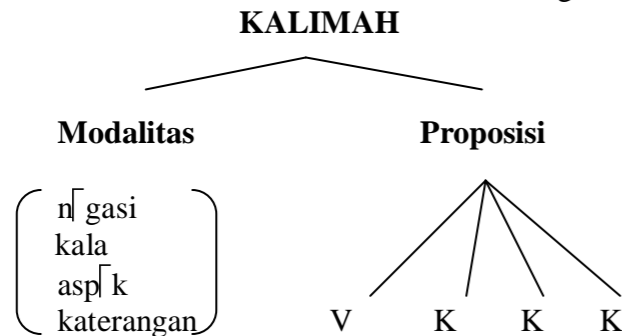

Dina vṅ rsi 1968 kasus-kasus tṅ h ngawengku *agent* ‘palaku’, *experiencer* ‘pangalaman’, *object* ‘panglaku, pangrandap’, *means* ‘pakakas’, *source* ‘latar’, *goal* ‘tujuan’, jeung *rṅ fṅ rṅ ntial* ‘acuan’. Ari dina vṅ rsi 1971 jumlah kasus tṅ h aya salapan, nyaṅ ta

- (1) *agṅ ntif* ‘palaku’ : Bapa meuncit hayam;
- (2) *instrumṅ ntal* ‘pakakas’: Kuring indit kana bṅ ca.
- (3) *datif* ‘pangrandap’: Manehna kadupak beca.
- (4) *faktitif* ‘hasil’: Mang Karya ngadegkeun imah.
- (5) *lokatif* ‘tempat’: Anjeunna linggih di Bandung.
- (6) *objṅ ktif* ‘netral’ : Ceu Ana mukakeun panto.
- (7) *bṅ nṅ faktif* ‘panglaku’: Kuring mangmeulikeun buku keur manṅ hna.
- (8) *komitatif* ‘panyarta’: Kuring indit jeung manṅ hna.
- (9) *rṅ gatif*: Imah tṅ h inggeung.
(Lini nginggeungkeun imah).

8.7.7 Tatabasa Rṅ lasional

Tatabasa Rṅ lasional diwanohkeun ku *M Postal*, *David M. Perlmutter*, jeung *David Johnson* dina taun 1970-an minangka ka pamekaran tina *tatabasa transformasi*.

Konsṅ p tatabasa rṅ lasional tṅ h kieu.

- (a) Gagasan dasarna “rṅ lasi gramatikal”;
- (b) Konstituṅ n adegan batin bisa dicirian ku: sipat katṅ gorial, rṅ lasi dominasi, jeung rṅ lasi gramatikal;
- (c) Konstituṅ n kalimah nu sarua distribusina ngan boga hiji rṅ lasi gramatikal;
- (d) Aya dua rupa konstituṅ n dina rṅ lasi gramatikal:
 - (i) *suku* (**term**) nu boga konstituṅ n J(ejer), Obyṅ k Langsung (OL), jeung Obyṅ k teu Langsung (OTL);
 - (ii) *lain suku* ‘non-term’, konstituṅ n anu teu boga rṅ lasi gra-

matikal;

- (e) R[lasi gramatikal ngawengku hirarki r[lasional:
J OL OTL -----> Kalimah
- (f) Kaidah sintaksis kudu bisa nimu jeung ngarobah r[lasi gramatikal konstitu[n kalimah;
- (g) Parobahan r[lasi gramatikal anut kana *Hukum Sirnaan R[lasi (Relational Annihilation Law)* anu unina: “Lamun FB-1 miboga r[lasi gramatikal nu m[m[hna dipiboga ku FB-2, tangtu FB-2 baris jadi *panganggur (ch /meur)*.”
- (h) Adegan klausa (kalimah) boga *lamit r[lasional (relational network)* anu nyoko kana tilu rupa *maujud* ‘entititas’ tina sabeungkeut
 - (i) *simpay (nodes)*,
 - (ii) *pananda r[lasi (relational signs)*
 - (iii) *panyambung (coordinate)*.

Rupa-rupa maujud t[h mun digambarkeun dina wangun kalimah a--c[br[h di handap ieu.

- a. Kuring mangmeulikeun buku ka Jatmika.
- b. Kuring mangmeulikeun Jatmika buku.
- c. Jatmika dipangmeulikeun buku ku kuring.

Eta kalimah t[h bisa dibagankeun kieu:

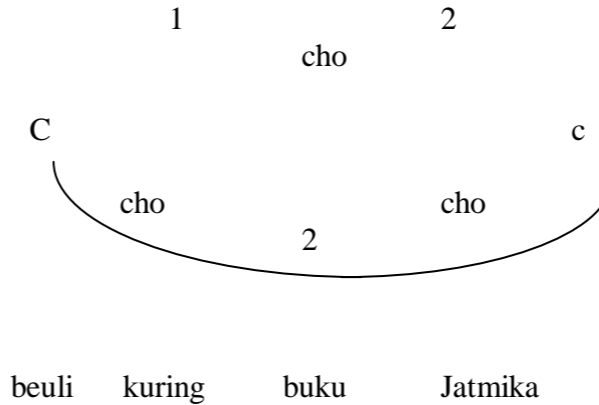
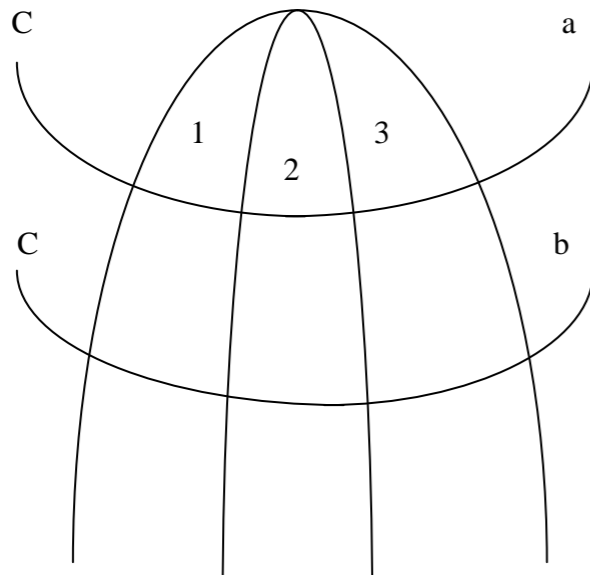

Nomina kuring mawa r[lasi “Jejer tina” (R[lasi 1);
 Nomina buku mawa r[lasi “OL tina” (R[lasi 2);
 Nomina Jatmika mawa r[lasi “OTL tina” (R[lasi 3);
 V[rba beuli mawa r[lasi “Caritaan tina” (R[lasi C).

8.7.8 Teori Murba--Ugeran

Tiori Murba--Ugeran atawa *Government--Binding (GB) Theory* nu mimiti diwanohkeun ku Noam Chomsky (1981, 1982) mangrupa salasahiji versi tina Tatabasa Transformasional Generatif. Ieu tiori t[h didadasaran ku Tiori Standar R[kaan (*the Extended Standard Theory*).

Tatabasa Semesta patali jeung subsistem ka[dah jeung prinsip nu pakait-kait. Sistem kaedah minangka Tatabasa Inti (*Core Grammar*) mibanda sababaraha kompon[n kayaning:

- (i) [ksikon
- (ii) sintaksis:
 - (a) kompon[n kat[gorial
 - (b) kompon[n transformasional
- (iii) wangun fon[tis

(iv) wangun logikal.

Leksikon mangrupa daftar sakumna formatif l[eksikal basa, sabangsa kamus atawa l[eksikal anu eusina mangrupa wawaran inh[ren.

L[eksikon jeung komponn kat[gorial ngawangun dasar. Ari ka[dah dasar ngarundaykeun adegan batin (*deep structur*) nu nyusup dina item l[eksikal dina adegan, nu dirundaykeun ku komponn kat[gorial.

Adegan batin dipetakeun kana adegan lahir ku Ka[dah Obahan Alpha. Ari Alpha t[h kat[gori arbitr[r, anu engk[na ngawangun komponn transformasional, anu bisa wa[aya dina wangun fon[tis jeung logikal.

Wangun fon[tis eusina ka[dah fonologis anu metakeun adegan lahir kana kedalan wangun fon[tis. Ieu komponn og[bisa mangrupa ka[dah sirnaan jeung ka[dah stilistik, nu bisa robah jadi urutan lin[ar unsur.

Wangun logikal boga adegan lahir minangka inputna, jeung br[han wangun logikal minangka hasilna. Cindekna, Tatabasa Inti mibanda adegan kieu:

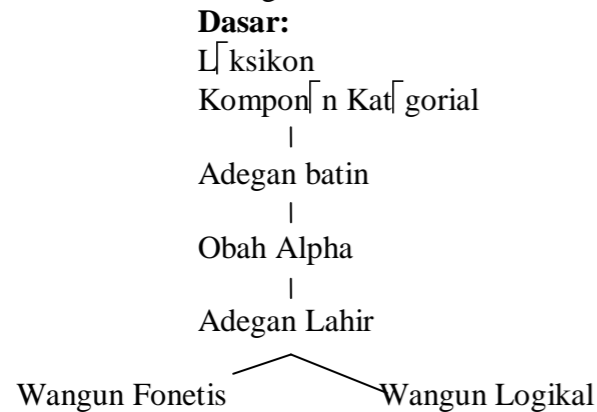

Sistem prinsip mangrupa ka[dah jeung br[han nu boga rupa-rupa subsistem (Cook, 1988), nya[ta:

- (a) Tiori X-palang (*X-bar Theory*), nu ngawatesanan komponn dasar;
- (b) Tiori Murba (*Government Theory*), nu nangtukeun patalina unsur inti jeung unsur pangwates;
- (c) Tiori Kasus (*Case Theory*), anu nangtukeun kasus abstrak katut r[alisasi morfologisna;
- (d) Tiori T[ta (*Theta Theory*), anu nangtukeun peran t[matiasperti Ag[jeung Pas[;
- (e) Tiori Ugeran (*Binding Theory*), nu medar perkara hubungan antara anafora, pronomina, sesebutan, jeung variabel kana ant[sd[;
- (f) Tiori Wates-Luncat (*Bounding Theory*), anu ngawatesanan pindahna kontitu[n ku ka[dah Obah Alpha (*Move-Alpha*);
- (g) Tiori Kadali (*Control Theory*), anu patali jeung unsur pronominal abstrak (PRO).

DAFTAR PABUKON

- Alwasilah, A. Chaedar
1984 *Linguistik*. Bandung: Angkasa.
1985 *Beberapa Madhab dan Dikotomi Teori Linguistik*.
Bandung: Angkasa.
- Bach, Emmon & Robert T. Harms (Ed.)
1968 *Universals in Linguistic Theory*. New York: Holt,
Rinehart, and Winston, Inc.

- Bloomfield, Leonard
1933 *Language*. New York: Holt, Rinehart, Winston.
- Chaer, Abdul
1992 *Linguistik Umum*. Jakarta: Rineka Cipta.
- Chomsky, Noam
1957 *Syntactic Structures*. The Hague: Mouton.
- Cook, V.J.
1988 *Chomsky's Universal Grammar*. Oxford: Basil Blackwell.
- Comrie, Bernard
1981 *Language Universal and Linguistic Typology*. Oxford: Basil Blackwell Pub.
- Crystal, David
1983 *A first Dictionary of Linguistics and Phonetics*. London: Andre Deutsch.
1989 *The Cambridge Encyclopedia of Linguistics*. Cambridge: Cambridge University Press.
- Dardjowidjojo, Soenjono (Ed.)
1994 *Linguistik: Teori dan Terapan*. Jakarta: Unika Atmajaya.
- Dik, Simon C.
1982 *Studies in Functional Grammar*. Amsterdam:
- Dik, Simon C. & J.G. Kooij
1994 *Ilmu Bahasa Umum*. Jakarta: Pusat Bahasa.
- Dinnen, Francis P.
1967 *An Introduction to General Linguistics*. Washington: Georgetown University Press.
- Droste, Flip G. & John E. Joseph (Ed.)
1991 *Linguistics Theory and Grammatical Description*. Amsterdam: John Benjamin Publishing Co.
- Harris, Zellig S.
1966 *Structural Linguistics*. Chicago: Phoenix Books.
- Hockett,
1958 *A Course in Modern Linguistics*. New York: McMillan.
- Kentjono, Djoko Spk.
1982 *Dasar-dasar Linguistik Umum*. Jakarta: UI Press.
- Keraf, Gorys
1983 *Linguistik Bandingan Historis*. Jakarta: Gramedia.
1990 *Linguistik Bandingan Tipologis*. Jakarta: Gramedia.
- Kridalaksana, Harimurti
1982 *Kamus Linguistik*. Jakarta: Gramedia.
2002 *Struktur, Kategori, dan Fungsi dalam Teori Sintaksis*. Jakarta: Unika Atmajaya.
- Labov, William
1972 "Some Principles of Linguistic Methodology" in *Language and Society 1.1:97-120*.
- Langacker, Ronald W.
1972 *Fundamentals of Linguistic Analysis*. New York: Harcourt Brace Jovanovich.
1973 *Language and Its Structure*. New York: Harcourt Brace Jovanovich.
- Lehmann, Winfred P.
1973 *Historical Linguistics*. New York: Holt, Rinehart, and Winston.
- Lockwood, David G.
1972 *Introduction to Stratificational Linguistics*. New York: Harcourt Brace Jovanovich, Inc.
- Lyons, John
1971 *An Introduction to Theoretical Linguistics*. London: Cambridge University Press.
1982 *Language and Linguistics*. London: Cambridge University Press.
- Malmkjaer, Kirsten & James M. ANDERSON
1990 *The Linguistics Encyclopedia*. London: Routledge.
- Martinet, André

- 1987 *Ilmu Bahasa: Pengantar*. Yogyakarta: Kanisius.
- O'Grady, William et.al.
1989 *Contemporary Linguistics*. New York: St. Martins.
- Parera, Jos Daniel
1987 *Studi Linguistik Umum dan Historis Bandingan*. Jakarta: Erlangga.
- Pateda, Mansoer
1988 *Linguistik*. Bandung: Angkasa.
- Pei, Mario
1971 *Kisah daripada Bahasa*. Jakarta: Bhratara.
- Robins, R.H.
1980 *General Linguistics*. London: Longmann.
1995 *Sejarah Singkat Linguistik*. Bandung: ITB.
- Richards, Jack Spk.
1989 *Longman Dictionary of Applied Linguistics*. Hong Kong: Longman Group Ltd
- Rusyana, Yus & Samsuri (Peny.)
1976 *Pedoman Penulisan Tata Bahasa Indonesia*. Jakarta: Pusat Bahasa.
- Samarin, William
1988 *Ilmu Bahasa Lapngan*. Jakarta: Jambatan.
- Sampson, Geoffrey
1980 *Schools of Linguistics*. London: Hutchinson Co.
1987 *Model Linguistik Dewasa Ini* (Tarj. Abd. Syukur Ibrahim). Surabaya: Usaha Nasional.
- Samsuri
1985 *Analisis Bahasa*. Jakarta: Erlangga.
1988 *Berbagai Aliran Linguistik Abad XX*. Jakarta: P3LPTK
- Sudaryanto
1985 *Linguistik*. Yogyakarta: UGM Press.
1988 *Fungsi Hakiki Bahasa*. Yogyakarta: Duta Wacana University Press.
1986 *Metode Linguistik I*. Yogyakarta: UGM Press.
- 1988 *Metode Linguistik II*. Yogyakarta: UGM Press.
1990 *Aneka Konsep Kedataan Lingual dalam Linguistik*. Yogyakarta: Duta Wacana University Press.
1993 *Metode dan Aneka Teknik Analisis Bahasa*. Yogyakarta: Duta Wacana University Press.
- Sudaryat, Yayat
1991 *Pedaran Basa Sunda*. Bandung: Geger Sunten.
- Verhaar, J.W.M.
1982 *Pengantar Linguistik*. Yogyakarta: UGM Press.
1996 *Asas-asas Linguistik*. Yogyakarta: UGM Press.
- Wojowasito, S.
1976 *Perkembangan Ilmu Bahasa (Linguistik) Abad 20*. Bandung: Shinta Dharma.
- Yule, George
1986 *The Studi of Language*. Cambridge: Cambridge University Press.

