



KODAK PIXPRO AZ252

DIGITAL CAMERA



Quick Start Guide
Guide de démarrage rapide
Guía de inicio rápido
Guia de Inicialização rápida
Schnellstartanleitung
Краткое руководство
Üzembe helyezési útmutató
Guida avvio veloce
Коротка інструкція

The Kodak trademark, logo and trade dress are used under license from Eastman Kodak Company.
La marque de commerce Kodak, logo et son apparence sont utilisées sous licence Eastman Kodak Company.
La marca, el logotipo y la imagen comercial Kodak son usadas bajo licencia de Eastman Kodak Company.
A marca, logotipo e a imagem comercial Kodak são usadas sob licença da Eastman Kodak Company.
Die Kodak, das Logo und die Kodak-Markenausstattung werden unter Lizenz von Eastman Kodak Company genutzt.
Товарный знак Kodak, логотип и товарная упаковка используются по лицензии компании Eastman Kodak Company.
A Kodak márkajelzés, embléma és kereskedelmi jelzés használata a Eastman Kodak Company engedélyével történik.
Il marchio Kodak, logo ed il trade dress Kodak sono usati sotto licenza di Eastman Kodak Company.
Торгова марка Kodak, логотип та фірмовий стиль використовуються за ліцензією Eastman Kodak Company.
© 2021 JK Imaging Ltd. All Rights Reserved.
JK Imaging Ltd., 17239 So. Main Street, Gardena, CA 90248 USA
kodakpixpro.com

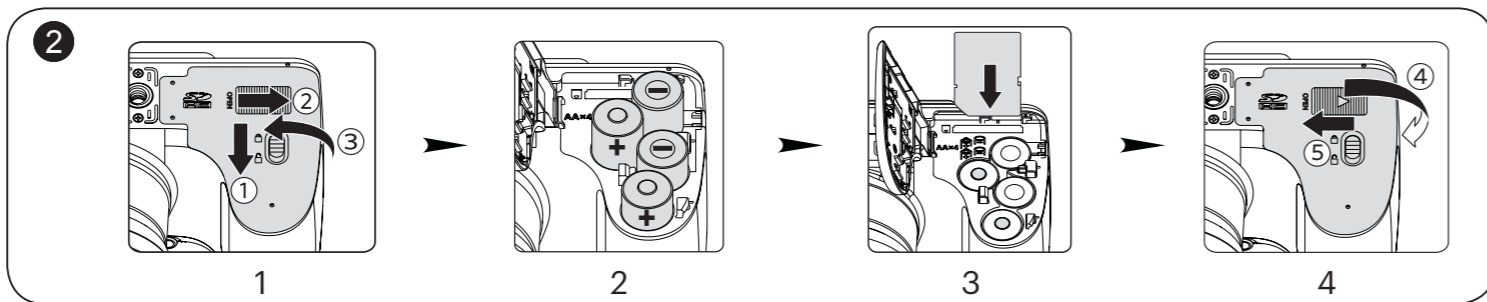
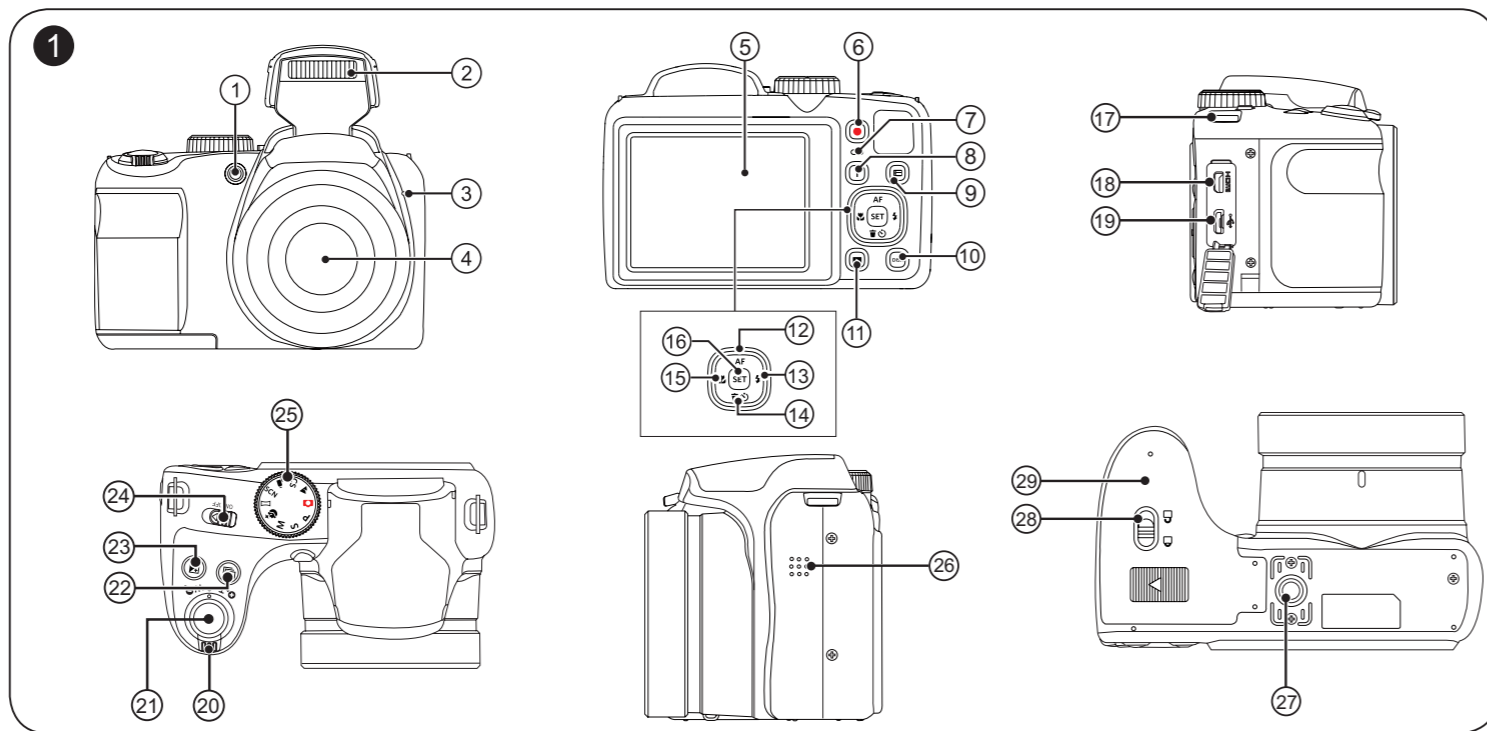

Battery Usage Precautions

- Please use brand name batteries (such as Energizer® or Duracell®) for optimal performance. Do not mix new and old batteries or use different brands of batteries. When replacing batteries, please replace all 4 batteries at the same time.
- The performance and life expectancy of alkaline batteries will vary depending on the brand.
- Do not mix alkaline, standard (carbon-zinc), or rechargeable (ni-cad, ni-mh, etc.) batteries.

The Camera User Manual is available online at the website below:
Le Manuel d'utilisation de l'Appareil Photo est disponible dans le site internet suivant:
El manual de usuario de la cámara se encuentra disponible en el siguiente sitio web:
O Manual do usuário da Câmera é disponível no site Web abaixo:
Das Benutzerhandbuch der Kamera ist auf der folgenden Website verfügbar:
Руководство пользователя камеры размещены на веб-сайте:
A kamera Felhasználói kézikönyv az alábbi webhelyen található:
Il manuale dell'utente della fotocamera è disponibili al sito web riportato sotto:
інструкції до камери користувача доступний на веб-сайті нижче:



<https://us.kodakpixpro.com/az252/user-manual/>



<https://kodakpixpro.com/Europe/support/multi-lang-downloads.php>

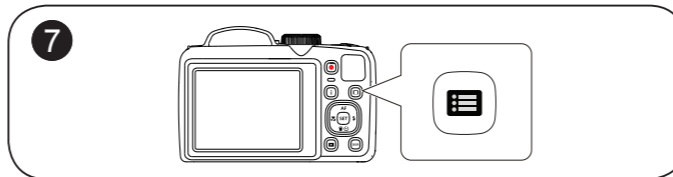
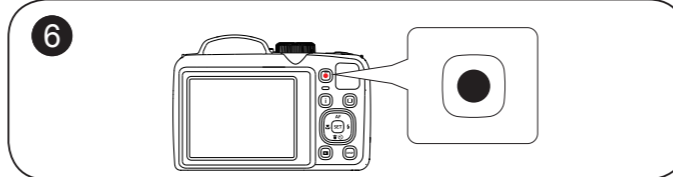
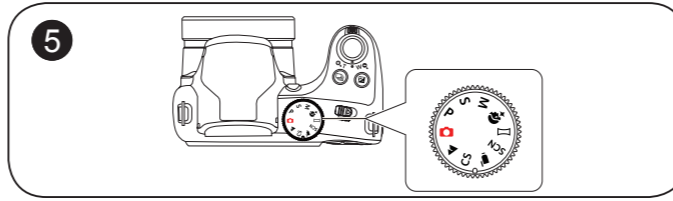
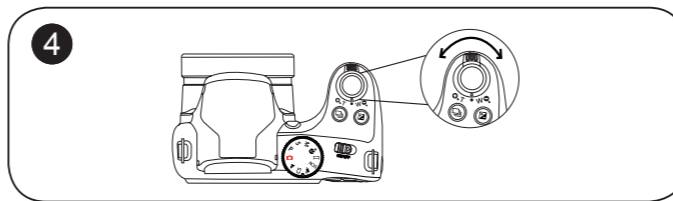

Quick Start Guide

1 Camera Views

| | |
|--|---------------------------------|
| 1 AF Assist Beam/Self-Timer Lamp | 16 SET Button |
| 2 Flash Lamp | 17 Strap Eyelet |
| 3 Microphone | 18 Micro HDMI Port |
| 4 Lens | 19 Micro USB Port |
| 5 LCD | 20 Zoom Lever |
| 6 Fast Video Recording Button | 21 Shutter Button |
| 7 Indicator Lamp | 22 Continuous Shot Button |
| 8 "i" button | 23 Exposure Compensation Button |
| 9 Menu Button | 24 Power Switch |
| 10 Display Button | 25 Mode Dial |
| 11 Playback Button | 26 Speaker |
| 12 AF Button/Arrow Button (Up) | 27 Tripod Socket |
| 13 Flash Button/Arrow Button (Right) | 28 Battery Cover Buckle |
| 14 Delete Button/Self-Timer Button/Arrow Button (Down) | 29 Battery Cover |
| 15 Macro Button/Arrow Button (Left) | |

2 Inserting the Batteries and the Memory Card

1. Open the battery cover door as shown in step ①, ② and ③.
2. Insert the batteries into the battery compartment.
3. Insert the memory card into the memory slot.
4. Close the battery cover door as shown in step ④ and ⑤.

3 Setting the Language/Date/Time

1. Push power switch to turn the camera on and the language menu will appear. Use the up/down/left/right buttons to select a language, then press the **[SET]** button to confirm the language.
2. Use the up/down/left/right buttons again to set the date and time, and press the **[SET]** button to confirm.

4 Taking a Picture

1. Hold the camera securely.
2. Use the zoom lever to select Tele or Wide positions to zoom in or out on your subject.
3. Press the shutter button half way to focus on the subject. When the focus frame turns green, press the shutter button completely down to take your photo.

5 Using the Mode Dial

This camera provides a convenient mode dial that allows you to manually switch among different camera settings with ease. Available modes are listed below:

| | |
|------------------|-----------------|
| Auto Mode | Panorama Mode |
| Program AE | Scene Mode |
| Shutter priority | Movie Mode |
| Manual Mode | Custom Settings |
| Face Beautifier | Landscape Mode |

6 Using the Fast Video Recording Button

In shooting mode, press the **[RECORD]** button to begin recording a video. After recording, press the **[RECORD]** button again to stop recording. The camera will store the video and return to the shooting screen.

7 Using the Menu Button

In each mode , press the **[MENU]** button to access the "Easy Menu". Press the up/down buttons to move among options, then press the **[SET]** button to make a selection. Choosing the **[MENU]** within this list will provide access to the "Full Menu":

| Shooting Mode | Playback Mode |
|---------------------|---------------------|
| Shoot Settings | Playback Settings |
| General Settings | General Settings |
| Connection Settings | Connection Settings |
| File Settings | File Settings |

8 Flash Mode

Pop up the flash manually as needed.

Guide de démarrage rapide

1 Vues de l'appareil photo

| | |
|---|--|
| 1 Voyant Rayon aide AF / Luz del retardateur | 16 Bouton SET |
| 2 Flash | 17 Oeillet de courroie |
| 3 Micro | 18 Port Micro HDMI |
| 4 Objectif | 19 Port Micro USB |
| 5 LCD | 20 Molette du zoom |
| 6 Bouton d'enregistrement vidéo rapide | 21 Déclencheur |
| 7 Voyant | 22 Bouton de capture en rafale |
| 8 Bouton I | 23 Bouton de correction d'exposition |
| 9 Bouton Menu | 24 Curseur d'alimentation |
| 10 Bouton Disp (Affich) | 25 Molette de mode. |
| 11 Bouton Lecture | 26 Haut-parleur |
| 12 Bouton AF / Bouton Haut | 27 Embase fileté de trépied |
| 13 Bouton Flash / Bouton Droite | 28 Languette du couvercle de la batterie |
| 14 Bouton Supprimer / Bouton Retardateur / Bouton Bas | 29 Couvercle de la batterie |
| 15 Bouton Macro / Bouton Gauche | |

2 Insérer la batterie et la carte mémoire

1. Ouvrez le couvercle de la batterie.
2. Insérez la batterie dans le compartiment de la batterie.
3. Insérez la carte mémoire dans l'emplacement.
4. Réfermez le couvercle de la batterie.

3 Régler la langue et la date, l'heure

1. Appuyez sur curseur d'alimentation pour mettre l'appareil en marche. Le menu langue apparaît, utiliser les boutons gauche/droite, haut/bas pour sélectionner la langue, puis appuyer sur le bouton **[SET]** pour confirmer votre choix.
2. Utiliser à nouveau les boutons gauche/droite, haut/bas pour régler la date et l'heure, appuyer ensuite sur le bouton **[SET]** pour confirmer.

4 Prendre une photo

1. Maintenez fermement l'appareil photo.
2. Utilisez le levier de zooming pour sélectionner les positions tele ou Large pour zoomer en avant ou en arrière sur votre sujet.
3. Appuyez sur le bouton déclencheur à moitié pour faire la mise au point sur l'objet. Quand la case de mise au point devient verte, appuyez complètement sur le bouton déclencheur pour prendre la photo.

5 Utiliser le Mode molette

L'appareil photo est doté d'un sélecteur de commande pratique permettant de commuter entre les différents modes avec facilité. Toutes les commandes disponibles sont listées ci-dessous:

| | |
|-----------------------|------------------------|
| Mode auto | Mode panorama |
| Programme AE | Mode scène |
| Priorité à la vitesse | Mode film |
| Mode manuel | Réglages personnalisés |
| Embellecedor facial | Mode paysage |

6 Utilisation des bouton d'enregistrement vidéo rapide

En mode de prise de vue, appuyer sur le bouton **[RECORD]** pour commencer à enregistrer une vidéo. Après l'enregistrement, appuyer sur le bouton **[RECORD]** pour arrêter l'enregistrement. L'appareil photo va stocker la vidéo et retourner à l'écran de prise de vue.

7 Utilisation des touches du menu

En chaque mode, appuyer sur le bouton **[MENU]** pour accéder au "Menu Facile". Appuyer sur le bouton haut/bas pour déplacer parmi les options, puis appuyer sur le bouton **[SET]** pour faire une décision. Choissant **[MENU]** dans cette liste va fournir l'accès au "Menu Complet":

| Prise de Vue Mode | Mode de Lecture |
|-----------------------------|-----------------------|
| Réglages de prise de photos | Réglages de lecture |
| Réglages générale | Réglages générale |
| Réglages de connexion | Réglages de connexion |
| Réglages de fichiers | Réglages de fichiers |

8 Mode flash

Soulevez manuellement le flash lorsque désiré.

Guía de inicio rápido

1 Vistas de la Cámara

| | |
|---|--|
| 1 Indicador de Haz Asist. EA/ Luz del disparador automático | 16 Botón SET |
| 2 Lámpara de flash | 17 Ojal para correa |
| 3 Micrófono | 18 Puerto Micro HDMI |
| 4 Objetivo | 19 Puerto Micro USB |
| 5 LCD | 20 Barra de zoom |
| 6 Botón de grabación rápida de vídeo | 21 Botón del obturador |
| 7 Indicador de luz | 22 Botón de Captura continua |
| 8 Botón I | 23 Botón de compensación de exposición |
| 9 Botón de menú | 24 Botón de encendido |
| 10 Botón de disparo | 25 Dial de Modo |
| 11 Botón de reproducción | 26 Altavoz |
| 12 Botón de AE/ Botón de flecha (arriba) | 27 Rosca de trípode |
| 13 Botón de flash/ Botón de flecha (derecha) | 28 Hebilla de la tapa de la batería |
| 14 Botón Eliminar/Botón de temporizador automático/ Botón de flecha (abajo) | 29 Tapa de la batería |
| 15 Botón de macro/ Botón de flecha (izquierda) | |

2 Inserte la batería y la tarjeta de memoria

1. Abra la tapa de la batería.
2. Inserte la batería en el compartimento de la batería.
3. Inserte la tarjeta de memoria en la ranura.
4. Cierre la tapa de la batería.

3 Configuración idioma/fecha/hora

1. Pulse el botón de encendido para encender la cámara. Aparecerá el menú de idioma, utilice las teclas Arriba/Abajo/Izquierda/Derecha para seleccionar un idioma, pulse **[SET]** para confirmarlo.
2. Pulse Arriba/Abajo/Izquierda/Derecha de nuevo para configurar la fecha y la hora, pulse el botón **[SET]** para confirmar.

4 Como Tomar una fotografía

1. Sostenga la cámara con firmeza.
2. Utilice el control del zoom para seleccionar las posiciones Tele o Wide, para acercar o alejar el objeto.
3. Presione el botón disparador a medio camino para focalizar el tema. Cuando la caja de focalización se torna verde, presione el botón disparador completamente hacia abajo para tomar la fotografía.

5 Utilizando la Modalidad de sintonización

La cámara ofrece un dial de modo conveniente que le permite cambiar entre distintos modos con facilidad. Todos los modos disponibles son los siguientes:

| | |
|------------------------|-----------------------------|
| Modo automático | Modo panorámico |
| Programa AE | Modo de escena |
| Prioridad de obturador | Modo de vídeo |
| Modo manual | Configuración Personalizada |
| Embellecedor facial | Modo de paisaje |

6 Utilización del botón de grabación rápida de vídeo

En el modo de disparo, presione el botón **[RECORD]** para empezar a grabar un vídeo. Después de grabar, presione el botón **[RECORD]** de nuevo para dejar de grabar. La cámara guardará el vídeo y regresará a la pantalla de disparo.

7 Utilización del botón de menú

En cada modo , presione el botón **[MENU]** para acceder al "Menú fácil". Presione los botones Arriba/Abajo para desplazarse entre las opciones, luego presione el botón **[SET]** para hacer una selección. Al elegir **[MENU]** dentro de esta lista le permitirá un acceso al "Menú completo":

| Modo de Disparo | Modo de Reproducción |
|--------------------------------|---------------------------------|
| Configuraciones de disparo | Configuraciones de reproducción |
| Configuraciones generales | Configuraciones generales |
| Configuraciones de la conexión | Configuraciones de la conexión |
| Configuraciones de archivo | Configuraciones de archivo |

8 Modo de Flash

Abra el flash manualmente según sea necesario.

