



# KODAK PIXPRO AZ252

DIGITAL CAMERA



Quick start guide  
Guide de démarrage rapide  
Guía de inicio rápido  
Guia de Inicialização rápida  
Schnellstartanleitung  
Краткое руководство  
Üzembe helyezési útmutató  
Guida avvio veloce  
Коротка інструкція

The Kodak trademark, logo and trade dress are used under license from Kodak.  
La marque de commerce Kodak, logo et son apparence sont utilisées sous licence Kodak.  
La marca, el logotipo y la imagen comercial Kodak son usadas bajo licencia de Kodak.  
A marca, logotipo e a imagem comercial Kodak são usadas sob licença da Kodak.  
Die Kodak, das Logo und die Kodak-Markenausstattung werden unter Lizenz von Kodak genutzt.  
Товарный знак Kodak, логотип и товарная упаковка используются по лицензии компании Kodak.  
A Kodak márkajelzés, embléma és kereskedelmi jelzés használatá a Kodak engedélyével történik.  
Il marchio Kodak, logo ed il trade dress Kodak sono usati sotto licenza di Kodak.  
Торгова марка Kodak, логотип та фірмовий стиль використовуються за ліцензією Kodak.  
© 2015 JK Imaging Ltd. All Rights Reserved.  
JK Imaging Ltd., 17239 So. Main Street, Gardena, CA 90248 USA  
JK Imaging Europe, 71 Clarendon Road, Watford, WD17 1DS, UK  
kodakpixpro.com

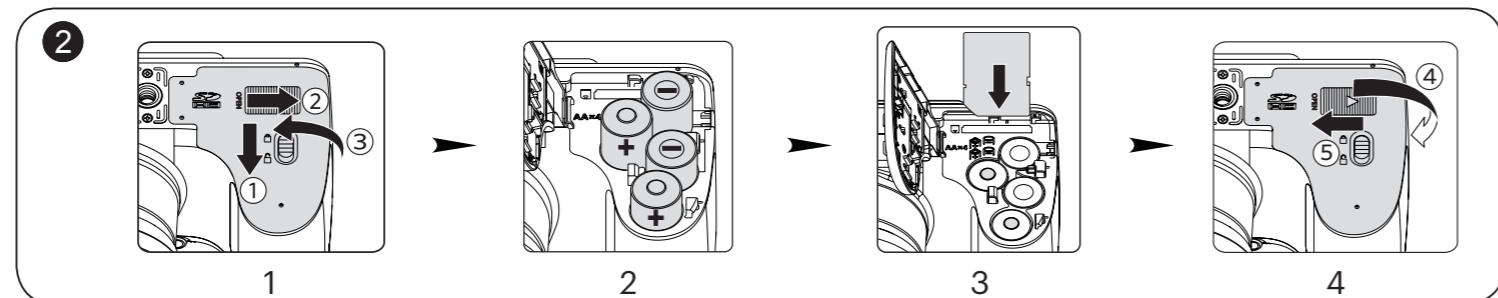
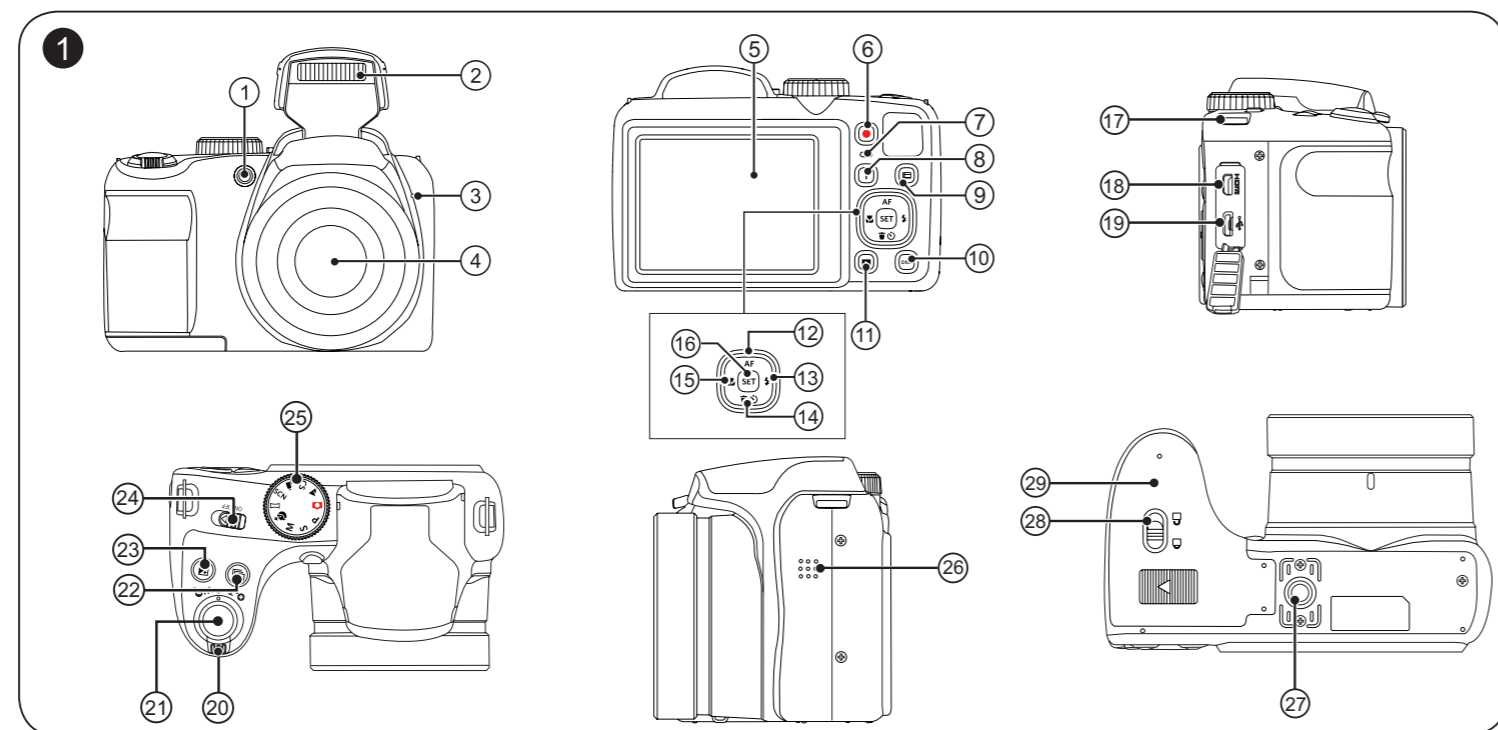

The Camera User Manual is available at the website location below:  
Le Manuel d'utilisation de l'Appareil Photo est disponible dans le site internet suivant:  
El manual de usuario de la cámara se encuentra disponible en el siguiente sitio web:  
O Manual do usuário da Câmera é disponível no site Web abaixo:  
Das Benutzerhandbuch der Kamera ist auf der folgenden Website verfügbar:  
Руководство пользователя камеры размещены на веб-сайте:  
A kamera Felhasználói kézikönyv az alábbi webhelyen található:  
Il manuale dell'utente della fotocamera è disponibile al sito web riportato sotto:  
інструкції до камери користувача доступний на веб-сайті нижче:



<http://kodakpixpro.com/Americas/support/downloads.php>



<http://www.kodakpixpro.com/Europe/support/multi-lang-downloads.php>

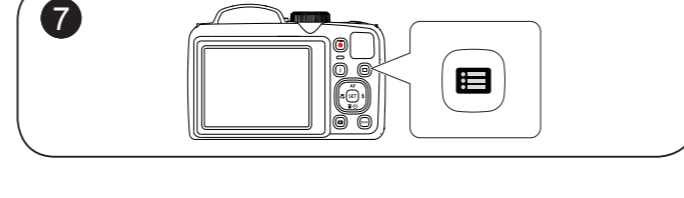
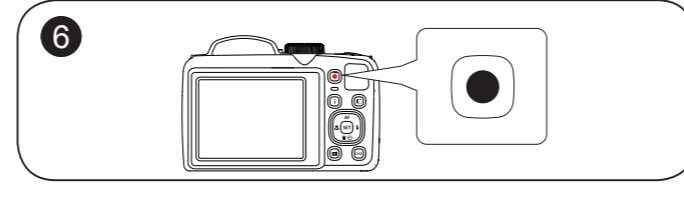
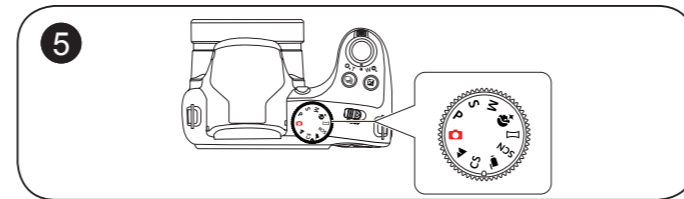
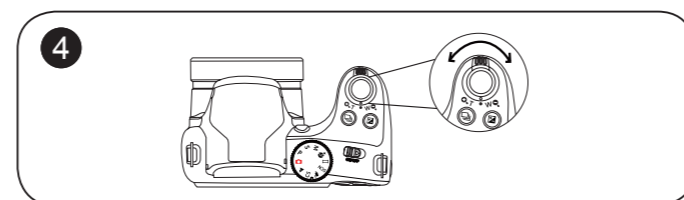

## Quick Start Guide

### 1 Camera Views

1 AF assist beam/Self-timer lamp	16 SET button
2 Flash lamp	17 Strap eyelet
3 Microphone	18 Micro HDMI port
4 Lens	19 Micro USB port
5 LCD	20 Zoom lever
6 Fast video recording button	21 Shutter button
7 Indicator lamp	22 Continuous shot button
8 i button	23 Exposure compensation button
9 Menu button	24 Power switch
10 Display button	25 Mode dial
11 Playback button	26 Speaker
12 AF button/Arrow button (Up)	27 Tripod socket
13 Flash button/Arrow button (Right)	28 Battery cover buckle
14 Delete button/Self-timer button/Arrow button (Down)	29 Battery cover
15 Macro button/Arrow button (Left)	

### 2 Insert the Batteries and the Memory Card

1. Open the battery cover.
2. Insert the batteries into the battery compartment.
3. Insert the memory card into the slot.
4. Close the battery cover.

### 3 Setting the Language/Date/Time

1. Push power switch to turn the camera on and the language menu will appear. Use the up/down/left/right buttons to select a language, then press the **SET** button to confirm the language.
2. Use the up/down/left/right buttons again to set the date and time, and press the **SET** button to confirm.

### 4 Taking a Picture

1. Hold the camera securely.
2. Use the zoom lever to select Tele or Wide positions to zoom in or out on your subject.
3. Press the shutter button half way to focus on the subject. When the focus box turns green, press the shutter button completely down to take the picture.

### 5 Using the Mode Dial

This camera provides a convenient mode dial that allows you to manually switch among different camera settings with ease. Available modes are listed below:

Auto Mode	Panorama Mode
Program AE	SCN Scene Mode
S Shutter priority	Movie Mode
M Manual Mode	CS Custom Settings
Face Beautifier	Landscape Mode

### 6 Using the Fast Video Recording Button

In shooting mode, press the **●** button to begin recording a video. After recording, press the **●** button again to stop recording. The camera will store the video and return to the shooting screen.

### 7 Using the Menu Button

In each mode, press the **☰** button to access the "Easy Menu". Press the up/down buttons to move among options, then press the **SET** button to make a selection. Choosing the **☰** within this list will provide access to the "Full Menu":

Shooting Mode	Playback Mode
Shoot Settings	Playback Settings
General Settings	General Settings
Connection Settings	Connection Settings
File Settings	File Settings

### 8 Flash Mode

Pop up the flash manually as needed.

## Guide de démarrage rapide

### 1 Vues de l'appareil photo

1 Voyant Rayon aide AF / Voyant du retardateur	16 Bouton SET
2 Flash	17 Oeillet de courroie
3 Micro	18 Port Micro HDMI
4 Objectif	19 Port Micro USB
5 LCD	20 Molette du zoom
6 Bouton d'enregistrement vidéo rapide	21 Déclencheur
7 Voyant	22 Bouton de capture en rafale
8 Bouton I	23 Bouton de correction d'exposition
9 Bouton Menu	24 Curseur d'alimentation
10 Bouton Disp (Affich)	25 Molette de mode.
11 Bouton Lecture	26 Haut-parleur
12 Bouton AF / Bouton Haut	27 Embase filetée de trépied
13 Bouton Flash / Bouton Droite	28 Languette du couvercle de la batterie
14 Bouton Supprimer / Bouton Retardateur / Bouton Bas	29 Couvercle de la batterie
15 Bouton Macro / Bouton Gauche	

### 2 Insérer la batterie et la carte mémoire

1. Ouvrez le couvercle de la batterie.
2. Insérez la batterie dans le compartiment de la batterie.
3. Insérez la carte mémoire dans l'emplacement.
4. Refermez le couvercle de la batterie.

### 3 Régler la langue et la date, l'heure

1. Appuyez sur curseur d'alimentation pour mettre l'appareil en marche. Le menu langue apparaît, utilisez les boutons gauche/droite, haut/bas pour sélectionner la langue, puis appuyez sur le bouton **SET** pour confirmer votre choix.
2. Utilisez à nouveau les boutons gauche/droite, haut/bas pour régler la date et l'heure, appuyez ensuite sur le bouton **SET** pour confirmer.

### 4 Prendre une photo

1. Maintenez fermement l'appareil photo.
2. Utilisez le levier de zooming pour sélectionner les positions tele ou Large pour zoomer en avant ou en arrière sur votre sujet.
3. Appuyez sur le bouton déclencheur à moitié pour faire la mise au point sur l'objet. Quand la case de mise au point devient verte, appuyez complètement sur le bouton déclencheur pour prendre la photo.

### 5 Utiliser le Mode molette

L'appareil photo est doté d'un sélecteur de commande pratique permettant de commuter entre les différents modes avec facilité. Toutes les commandes disponibles sont listées ci-dessous:

Mode auto	Mode panorama
Programme AE	SCN Mode scène
S Priorité à la vitesse	Mode film
M Mode manuel	CS Réglages personnalisés
Embellisseur de visage	Mode paysage

### 6 Utilisation des bouton d'enregistrement vidéo rapide

En mode de prise de vue, appuyez sur le bouton **●** pour commencer à enregistrer une vidéo. Après l'enregistrement, appuyez sur le bouton **●** pour arrêter l'enregistrement. L'appareil photo va stocker la vidéo et retourner à l'écran de prise de vue.

### 7 Utilisation des touches du menu

En chaque mode, appuyez sur le bouton **☰** pour accéder au "Menu Facile". Appuyez sur le bouton haut/bas pour déplacer parmi les options, puis appuyez sur le bouton **SET** pour faire une décision. Choissant **☰** dans cette liste va fournir l'accès au "Menu Complet":

Prise de Vue Mode	Mode de Lecture
Réglages de prise de photos	Réglages de lecture
Réglages générale	Réglages générale
Réglages de connexion	Réglages de connexion
Réglages de fichiers	Réglages de fichiers

### 8 Mode flash

Soulevez manuellement le flash lorsque désiré.

## Guía de inicio rápido

### 1 Vistas de la Cámara

1 Indicador de Haz Asist. EA/ Luz del disparador automático	16 Botón SET
2 Lámpara de flash	17 Ojal para correa
3 Micrófono	18 Puerto Micro HDMI
4 Objetivo	19 Puerto Micro USB
5 LCD	20 Barra de zoom
6 Botón de grabación rápida de video	21 Botón del obturador
7 Indicador de luz	22 Botón de Captura continua
8 Botón I	23 Botón de compensación de exposición
9 Botón de menú	24 Botón de encendido
10 Botón de disparo	25 Dial de Modo
11 Botón de reproducción	26 Altavoz
12 Botón de AE/ Botón de flecha (arriba)	27 Rosca de trípode
13 Botón de flash/ Botón de flecha (derecha)	28 Hebilla de la tapa de la batería
14 Botón Eliminar/Botón de temporizador automático/ Botón de flecha (abajo)	29 Tapa de la batería
15 Botón de macro/ Botón de flecha (izquierda)	

### 2 Inserte la batería y la tarjeta de memoria

1. Abra la tapa de la batería.
2. Inserte la batería en el compartimiento de la batería.
3. Inserte la tarjeta de memoria en la ranura.
4. Cierre la tapa de la batería.

### 3 Configuración idioma/fecha/hora

1. Pulse el botón de encendido para encender la cámara. Aparecerá el menú de idioma, utilice las teclas Arriba/Abajo/Izquierda/Derecha para seleccionar un idioma, pulse **SET** para confirmarlo.
2. Pulse Arriba/Abajo/Izquierda/Derecha de nuevo para configurar la fecha y la hora, pulse el botón **SET** para confirmar.

### 4 Como Tomar una fotografía

1. Sostenga la cámara con firmeza.
2. Utilice el control del zoom para seleccionar las posiciones Tele o Wide, para acercar o alejar el objeto.
3. Presione el botón disparador a medio camino para focalizar el tema. Cuando la caja de focalización se torna verde, presione el botón disparador completamente hacia abajo para tomar la fotografía.

### 5 Utilizando la Modalidad de sintonización

La cámara ofrece un dial de modo conveniente que le permite cambiar entre distintos modos con facilidad. Todos los modos disponibles son los siguientes:

Modo automático	Modo panorámico
Programa AE	SCN Modo de escena
S Prioridad de obturador	Modo de video
M Modo manual	CS Configuración Personalizada
Embellecedor facial	Modo de paisaje

### 6 Utilización del botón de grabación rápida de video

En el modo de disparo, presione el botón **●** para empezar a grabar un video. Después de grabar, presione el botón **●** de nuevo para dejar de grabar. La cámara guardará el video y regresará a la pantalla de disparo.

### 7 Utilización del botón de menú

En cada modo, presione el botón **☰** para acceder al "Menú fácil". Presione los botones Arriba/Abajo para desplazarse entre las opciones, luego presione el botón **SET** para hacer una selección. Al elegir **☰** dentro de esta lista le permitirá un acceso al "Menú completo":

Modo de Disparo	Modo de Reproducción
Configuraciones de disparo	Configuraciones de reproducción
Configuraciones generales	Configuraciones generales
Configuraciones de la conexión	Configuraciones de la conexión
Configuraciones de archivo	Configuraciones de archivo

### 8 Modo de Flash

Abra el flash manualmente según sea necesario.