

Reģistrējiet savu preci un saņemiet atbalstu  
[www.philips.com/welcome](http://www.philips.com/welcome)

**FWP3200D**

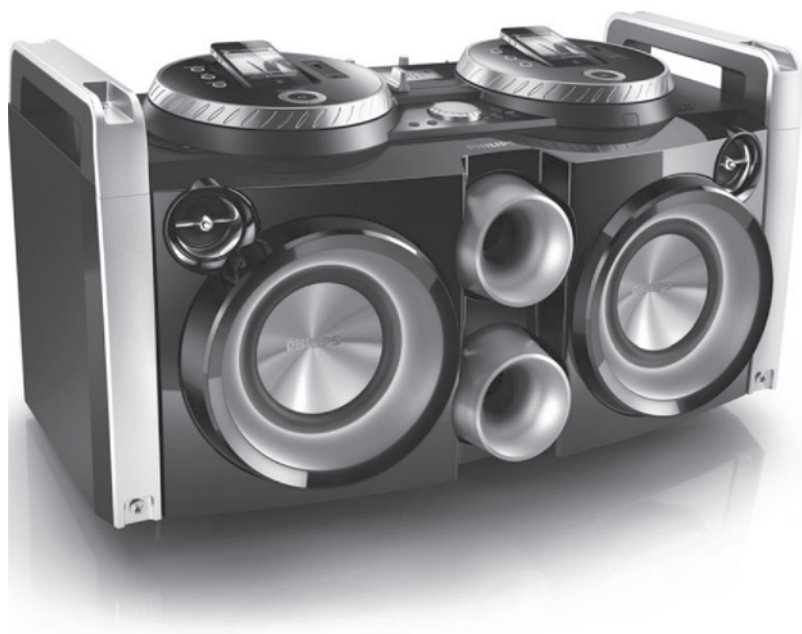

Lietošanas instrukcija

**PHILIPS**

# Satura rādītājs

---

<b>1. Svarīgi .....</b>	<b>3</b>	<b>7. Citas funkcijas .....</b>	<b>17</b>
Drošība.....	3	Ārējas audioierīces klausīšanās .....	17
Ievērošanai.....	5	Runāšana vai dziedāšana	
<b>2. Jūsu mazā Hi-Fi mūzikas sistēma .....</b>	<b>6</b>	Hi-Fi sistēmas skaļruņos .....	17
Ievads.....	6	Vienlaicīgās atskaņošanas izbaudīšana .....	18
Iepakojuma saturs .....	6	Dekoratīvā apgaismojuma regulēšana .....	18
Galvenās ierīces pārskats .....	7	<b>8. Informācija par precī .....</b>	<b>19</b>
Tālvadības pults pārskats .....	8	Specifikācijas.....	19
<b>3. Darbības uzsākšana .....</b>	<b>10</b>	USB atskaņošanas saderīguma	
Tālvadības pults sagatavošana .....	10	informācija .....	19
Barošanas padeves pieslēgšana .....	10	<b>9. Darbības traucējumu novēršana .....</b>	<b>20</b>
Ieslēgšana .....	10		
<b>4. Atskaņošana .....</b>	<b>12</b>		
Atskaņošanas vadība .....	12		
Atskaņošana no iPod/iPhone.....	12		
Atskaņošana no USB .....	13		
Atskaņošanas iespējas .....	13		
<b>5. Radio klausīšanās .....</b>	<b>15</b>		
Radiostaciju noregulēšana .....	15		
Radiostaciju saglabāšana .....	15		
Saglabāto radiostaciju klausīšanās .....	15		
<b>6. Skaņas regulēšana .....</b>	<b>16</b>		
Skaļruņu skaļuma regulēšana.....	16		
Skaņas efekta izvēle .....	16		
Skaņas izslēgšana .....	16		
Audiosignāla izejas režīma izvēle.....	16		

# 1. Svarīgi

## Drošība

### Iepazīstiet šos drošības simbolus



(UZMANĪBU; ELEKTRISKĀS STRĀVAS TRIECIENA RISKS; NEATVĒRT! BRĪDINĀJUMS: LAI SAMAZINĀTU ELEKTRISKĀS STRĀVAS TRIECIENA RISKU, NEŅEMMIET IERĪCES KORPUSU (VAI AIZMUGURĒJO PANELI). IERĪCES IEKŠPUSĒ NAV DETALU, KURU APKOPI VAI REMONTU VARĒTU VEIKT PATS LIETOTĀJS. IERĪCES APKOPI UN REMONTU UZTICIET TIKAI KVALIFICĒTAM SERVISĀ CENTRĀ PERSONĀLAM.)



“Zibens šautras simbols” norāda uz ierīcē ietilpstošām neizolētām sastāvdaļām, kuras var izraisīt elektriskas strāvas triecienu. Visu jūsu mājas iemītnieku drošības labad nekad nenoņemiet šīs ierīces korpusu.



Lai izvairītos no ierīces darbības un apkopes traucējumiem, “izsaukuma zīme” vērs jūsu uzmanību uz tām ierīces funkcijām, par kuru lietošanu ir nepieciešams uzmanīgi izlasīt pievienoto literatūru.

**BRĪDINĀJUMS:** Lai samazinātu iespējamo uzliesmojuma vai elektriskās strāvas triecienu risku, nepakļaujiet šo ierīci lietus un pastiprināta mitruma iedarbībai, kā arī nenovietojiet uz tās ar šķidrumu pildītus priekšmetus, piemēram, vāzes.

**UZMANĪBU:** Lai novērstu elektriskās strāvas triecienu risku, elektrības vada kontaktdakšu pilnībā iespraudiet atbilstoša izmēra kontaktligzdā.

## Svarīgi drošības norādījumi

1. Izlasiet lietošanas instrukciju.
2. Saglabājiēt lietošanas instrukciju.
3. Ievērojiet visus brīdinājumus.
4. Izpildiet visus norādījumus.
5. Nelietojiet ierīci ūdens tuvumā.
6. Tīriet tikai ar sausu drāniņu.
7. Nenobloķējiet ventilācijas atveres. Uztādiēt ierīci atbilstoši ražotāja norādījumiem.
8. Nenovietojiet karstuma avotu tuvumā, piemēram, netālu no radiatora, sildītāja, krāsns vai citas ierīces (ieskaitot pastiprinātājus), kas rada siltumu.
9. Novietojiet elektrības vadu tā, lai tas būtu pasargāts no samīšanas, saspiešanas vai cita veida deformācijas, it īpaši pie kontaktdakšas, sienas rozetes, sadalītāja, kā arī vietā, kur vads ir savienots ar pašu ierīci.
10. Lietojiet tikai ražotāja noteiktos piederumus/aksesuārus.
11. Lietojiet tikai ražotāja noteiktos vai kopā ar ierīci pārdotos ratiņus, statīvu, trijkāji, kronšteinu vai galdū. Ja izmantojat ratiņus, esiet piesardzīgi, pārvietojot ierīci uz ratiņiem, lai izvairītos no iespējamam savainojumiem apgāšanās gadījumā.



12. Atvienojiet šo ierīci no elektrības padeves pērkona negaisa laikā, kā arī, ja ierīce ilgāku laiku netiks lietota.
13. Ierīces apkopi un remontu veiciet tikai specializētā servisa centrā. Apkope un remonts ir nepieciešami tad, ja ierīce jebkāda veidā ir bojāta, piemēram, ir bojāts elektrības vads vai kontaktdakša, uz ierīces ir uzlijis ūdens vai tajā ir iekritis kāds priekšmets, ierīce ir nonākusi lietū vai tikusi pakļauta mitruma iedarbībai, tā nedarbojas, kā nākas, vai arī tā ir nokritusi zemē.

### 14. BRĪDINĀJUMI par bateriju lietošanu – lai novērstu bateriju iztērēšanu, kas var radīt savainojumus, kā arī mantas vai ierīces bojājumus:

- Ievietojiet baterijas atbilstoši uz ierīces norādītajai polaritātei +/-.
- Nelietojiet kopā dažāda veida baterijas (piemēram, vecas un jaunas vai oglekļa un sārnu u.tml.).
- Kad ierīce ilgāku laiku netiek lietota, izņemiet baterijas.

### 15. Ierīci nedrīkst apšakstīt vai apliet ar nekādiem šķidrumiem.

### 16. Novietojiet uz ierīces nekādus priekšmetus, it īpaši tādus, kas var to apdraudēt (piemēram, ar šķidrumu pildītus priekšmetus, aizdegta sveces u.tml.).

### 17. Ja atvienošanai no elektrotīkla tiek izmantota tīkla kontaktdakša vai uzmava, tad šai atvienošanas ierīcei ir jābūt darba kārtībā, ērti pieejamai un viegli izraujamai no elektrotīkla rozetes.



### Brīdinājums

- Nekad nenoņemiet šīs ierīces korpusu.
- Nekad neļojiet nevienu no šīs ierīces detaļām.
- Novietojiet ierīci uz gludas, cietas un stabilas virsmas.
- Nekad novietojiet ierīci uz citām elektroiekārtām.
- Lietojiet ierīci tikai iekštelpās. Pasargājiet to no ūdens un mitruma iedarbības, kā arī novietojiet ar šķidrumiem pildītu priekšmetu tuvumā.
- Sargājiet ierīci no tiešas saules gaismas, atklātas liesmas vai karstuma.

## Dzirdes drošība

### Klausieties mērenā skaļumā:

- Klausoties austiņās pārāk skaļi, var tikt bojāta jūsu dzirde. Ierīces skaņas skaļuma diapazons var sasniegt tik augstu decibelu līmeni, ka, klausoties maksimālā skaļumā pat mazāk kā minūti, tas var izraisīt dzirdes bojājumus pat veselām personām. Augstākie decibeli ir paredzēti personām, kuras jau var būt piedzīvojušas dzirdes traucējumus.
- Skaņa var būt maldinoša. Laika gaitā jūsu dzirdes “komforta līmenis” pielāgojas augstākiem skaņas skaļuma līmeņiem. Tāpēc pēc ilgstošas klausīšanās skaļuma līmenis, kas jums šķiet “normāls”, patiesībā var būt pārāk skaļš un kaitīgs jūsu dzirdei. Lai pasargātu sevi no tā, neregulējiet skaņas skaļumu dzirdei drošā līmenī, pirms jūsu dzirde ir pielāgojusies tam, un negrieziet skaļāk.

### Lai uzstādītu dzirdei drošu skaļuma līmeni:

- Neregulējiet skaļumu zemā līmenī.
- Lēnām grieziet skaļāk līdz brīdim, kamēr saklausāt skaņu skaidri, bez kropļojumiem un tā nerada diskomfortu jūsu dzirdei.

### Klausieties saprātīgu laika posmu:

- Ilgstoša dzirdes pakļaušana skaņas iedarbībai pat “drošā” skaļuma līmenī arī var izraisīt dzirdes zudumu.
- Izmantojiet savu aparatūru saprātīgi un ievērojiet atbilstošus pārtraukumus.

### Klausoties austiņās, ievērojiet šādas prasības:

- Klausieties dzirdei drošā skaļumā un saprātīgu laika posmu.
- Esiet uzmanīgi, regulējot skaļumu, kad jūsu dzirde ir pieradusi pie esošā skaļuma līmeņa.
- Negrieziet skaņu tik skaļi, ka nedzirdat apkārt notiekošo.
- Potenciāli bīstamās situācijās esiet piesardzīgi vai arī īslaicīgi pārtrauciet ierīces lietošanu. Nelietojiet austiņas, vadot motorizētu transporta līdzekli, braucot ar divriteni, vizinoties ar skrituljdēli utt. Tas var izraisīt ceļu satiksmes negadījumu un daudzās valstīs ir aizliegts.

## Ievērošanai



Šī ierīce atbilst Eiropas Savienības noteikumiem par radioatruaļcējumiem.

Jebkādas Philips Consumer Lifestyle tieši neapstiprinātas ierīces izmaiņas vai modifikācijas var liegt lietotājam ierīces turpmākas izmantošanas tiesības.



Jūsu ierīce ir izstrādāta un izgatavota, izmantojot augstas kvalitātes materiālus un sastāvdaļas, kurus var pārstrādāt un lietot atkārtoti.



Ja ierīce ir marķēta ar īpašu simbolu – pārsvītrotu atkritumu konteineru, tas nozīmē, ka tā atbilst Eiropas Savienības direktīvas 2002/96/EK prasībām.

Lūdzu, iepazīstieties ar vietējiem noteikumiem par elektrisko un elektronisko ierīču atsevišķu savākšanu.

Lūdzu, rīkojieties saskaņā ar vietējiem noteikumiem un neizmetiet nolietotās elektroierīces kopā ar parastiem sadzīves atkritumiem. Pareiza jūsu nolietotās elektroierīces utilizācija palīdzēs novērst iespējamo kaitējumu apkārtējai videi un cilvēku veselībai.



Jūsu ierīce satur baterijas, uz kurām attiecas Eiropas Savienības direktīvas 2006/66/EK prasības, kas nosaka, ka baterijas nedrīkst izmest kopā ar parastiem sadzīves atkritumiem. Lūdzu, iepazīstieties ar vietējiem noteikumiem par bateriju atsevišķu savākšanu, jo pareiza izlietoto bateriju utilizācija palīdzēs novērst iespējamo kaitējumu apkārtējai videi un cilvēku veselībai.



## Esiet atbildīgi Ievērojiet autortiesības

Ar autortiesībām aizsargātu materiālu, tai skaitā datorprogrammu, failu, pārraižu un skaņu ierakstu neatļautu kopiju veidošana var būt autortiesību pārkāpums un par to var saukt pie kriminālatbildības. Šo ierīci nedrīkst izmantot šādiem mērķiem.

## Vides aizsardzībai

Ražotājs ir izvēlējies no visa nevajadzīgā iepakojuma lietošanas. Ierīces iepakojums ir izveidots tā, lai to varētu viegli sadalīt triju veidu materiālos: kartonā (kaste), putu polistirolā (amortizācijas materiāls) un polietilēnā (maiņiņi, aizsargloksne).

Šī ierīce sastāv no materiāliem, kurus ir iespējams pārstrādāt un lietot atkārtoti, ja tās izjaukšanu veic specializētā uzņēmumā.

Lūdzu, ievērojiet vietējos noteikumus par iepakojuma materiālu, izlietoto bateriju un nolietoto iekārtu utilizāciju.

Made for



iPod



iPhone

“Made for iPod” (izgatavots savienojumam ar iPod) un “Made for iPhone” (izgatavots savienojumam ar iPhone) nozīmē, ka šī elektroniskā papildierīce ir izstrādāta savienošanai attiecīgi ar iPod vai iPhone un ka tās izstrādātājs ir sertificējis to par atbilstību Apple veikspējas standartiem. Apple neuzņemas atbildību par šīs ierīces darbību vai atbilstību drošības un reglamentējošajiem standartiem. Lūdzu, ņemiet vērā, ka šīs papildierīces izmantošana kopā ar iPod un iPhone var ietekmēt bezvadu savienojuma veikspēju.

“iPod” un “iPhone” ir “Apple Inc.” preču zīmes, kas ir reģistrētas ASV un citās valstīs.

## 2. Jūsu mazā Hi-Fi mūzikas sistēma

---

Apsveicam ar jūsu pirkumu un laipni lūdzam Philips! Lai pilnībā iegūtu no atbalsta, ko piedāvā Philips, reģistrējiet savu preci [www.philips.com/welcome](http://www.philips.com/welcome).

### levads

#### Ar šo ierīci jūs varat:

- klausīties skaņu ierakstus no sava iPod/iPhone, USB atmiņas ierīcēm vai ārējām audioierīcēm;
- uzlādēt savu iPod vai iPhone divās rotējošās dock pieslēgvietās;
- atskaņošanas laikā pārslēgties starp diviem audioavotiem, izmantojot kanālu pakāpenisko pārslēdzēju;
- klausīties FM radio;
- deklamēt vai dziedāt mikrofonā, atskaņojot skaņu šīs ierīces skaļruņos.

#### Jūs varat bagātināt atskaņojamo skaņu ar sekojošiem skaņas efektiem:

- Dinamisko basu pastiprinājumu (DBB);
- Digitālo skaņas kontroli (DSC);
- Basa un diskanta regulējumiem;
- Max Sound (maksimālo skaņu) enerģētiskākam skaņējumam.

### Iepakojuma saturs

Pārbaudiet un atpazīstiet iepakojuma saturu:

- Galvenā ierīce
- Tālvadības pults (ar baterijām)
- Barošanas vads
- FM antena
- Lietošanas instrukcija
- Īsā lietošanas pamācība

## Galvenās ierīces pārskats

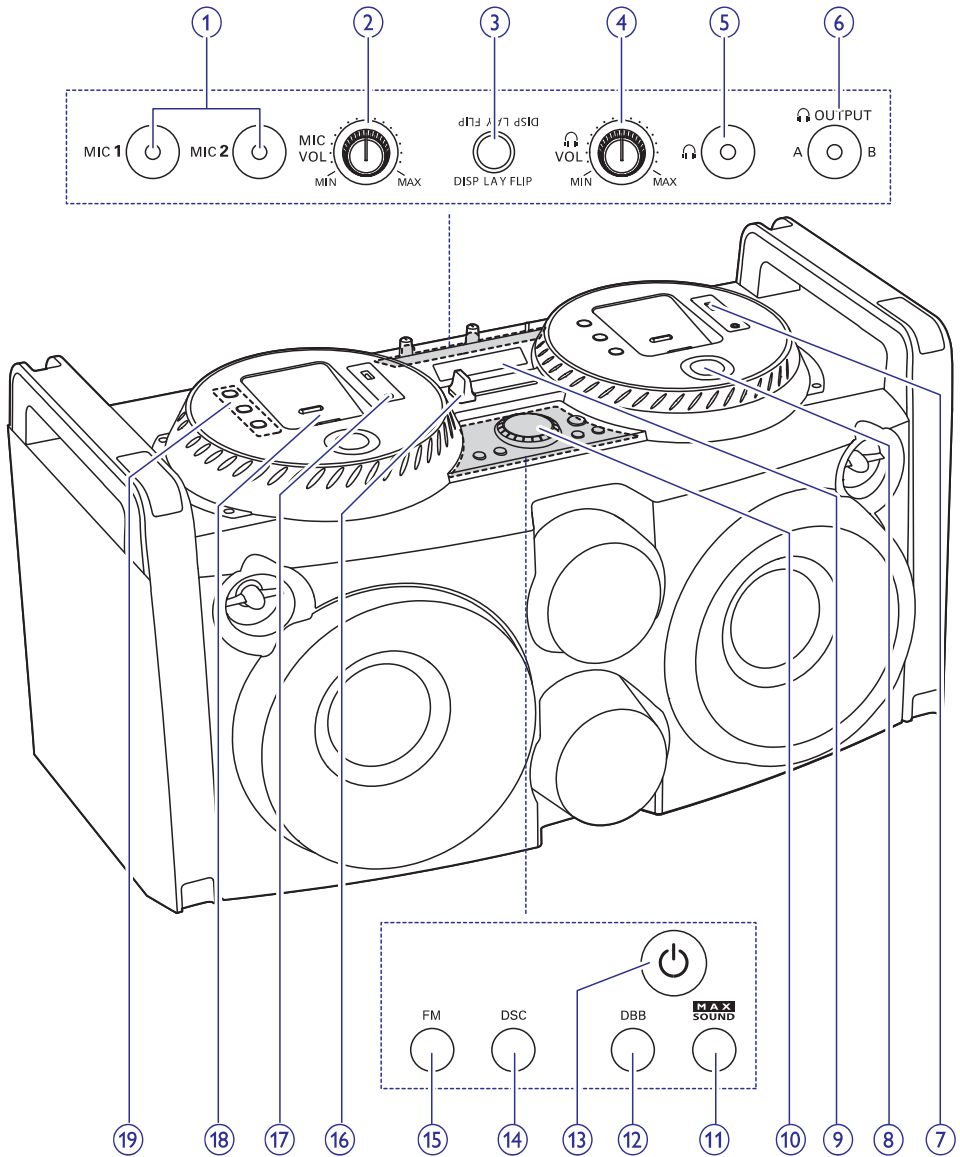

### 1. MIC 1/MIC 2 (Mikrofons 1/Mikrofons 2)

- Ligzdas mikrofonu pievienošanai.

### 2. MIC VOL (Mikrofona skaļums)

- Regulēt pievienoto mikrofonu skaļumu.

### 3. DISPLAY FLIP (Displeja rotācija)

- Apgrīziet ekrānā redzamo tekstu.

### 4. VOL (Austiņu skaļums)

- Regulēt skaļumu austiņās.

# ... Jūsu mazā Hi-Fi mūzikas sistēma

## 5.

- Ligzda austiņu pievienošanai darbības uzraudzībai.

## 6. OUTPUT A/B (Austiņu izeja A/B)

- Pārslēgt austiņu izeju starp A un B audioavotiem.

## 7. (A/B)

- Ligzda USB atmiņas ierīces pievienošanai.

## 8. Atskaņošanas vadības taustiņi



- Pārlēkt uz iepriekšējo/nākamo ierakstu.

## ALBUM/PRESET ▲/TUNING ▼ (A)

- Izvēlēties atmiņā saglabātu radiostaciju.
- USB atskaņošanas laikā pārlēkt uz iepriekšējo/nākamo albumu.

## ALBUM +/- (B)

- USB atskaņošanas laikā pārlēkt uz iepriekšējo/nākamo albumu.



- Sākt vai pauzēt atskaņošanu.

## 9. Displejs

- Attēlot aktuālo statusu.

## 10. Skaļuma regulēšanas slēdzis

- Regulēt skaļumu skaņruņos.

## 11. MAX SOUND (Maksimālā skaņa)

- Ieslēgt/izslēgt enerģētiskāku mūzikas skaņējumu.

## 12. DBB (Dinamiskais basu pastiprinājums)

- Ieslēgt/izslēgt dinamisko basu pastiprinājumu.

## 13.

- Ieslēgt ierīci vai pārslēgt to gaidstāves režīmā.

## 14. DSC (Digitālā skaņas kontrole)

- Izvēlēties kādu no noklusējuma skaņas iestatījumiem.

## 15. FM

- Izvēlēties radiouztvērēja atskaņošanas avotu.

## 16. Kanālu pakāpeniskais pārslēdzējs

- Pārslēgt atskaņošanu starp audioavotu A un B.

## 17. MP3 savienojums (A/B)

- Savienojums ārējās audioierīces pievienošanai.

## 18. Dock pieslēgvietā iPod/iPhone (A/B)

## 19. Atskaņošanas avota izvēles taustiņi (A/B)

- Izvēlēties atskaņošanas avotu: iPod/iPhone, USB vai MP3 savienojumu.

## Tālvadības pults pārskats

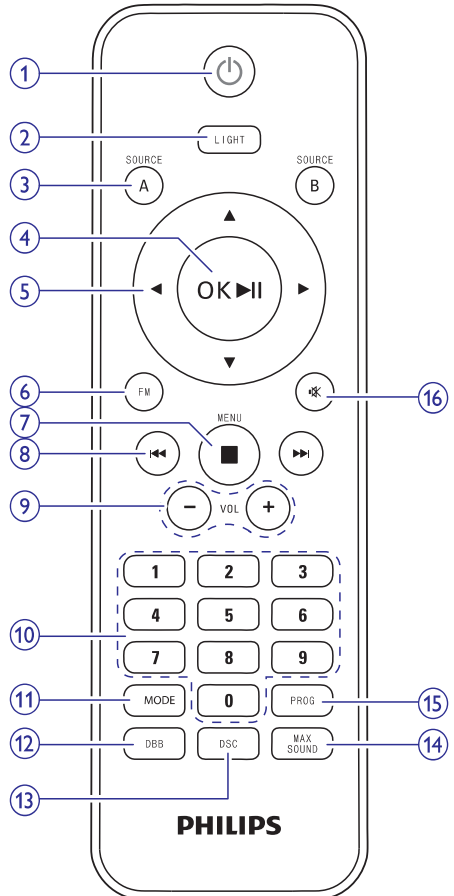



# ... Jūsu mazā Hi-Fi mūzikas sistēma

---

## 1.

- Ieslēgt ierīci vai pārslēgt to gaidstāves režīmā.

## 2. LIGHT (Apgaismojums)

- Regulēt skaļruņu dekoratīvo apgaismojumu.





## 3. SOURCE A/B (Avots A/B)

- Izvēlēties atskaņošanas avotu (A/B): iPod/iPhone, USB vai MP3 savienojumu.

## 4. OK

- Sākt vai pauzēt atskaņošanu.
- Apstiprināt izvēli.
- Dock pieslēgvietas režīmā pārvietoties iPod/iPhone izvēlnē.

## 5.

-  : Radiouztvērēja režīmā regulēt radiostacijas frekvenci.
-  : USB atskaņošanas laikā pārlēkt uz iepriekšējo/nākamo albumu.

## 6. FM

- Izvēlēties radiouztvērēja atskaņošanas avotu.

## 7. MENU (Izvēlne/Apturēt)

- Apturēt atskaņošanu.
- (Piespiest un turēt piespiestu) Atvērt iPod/iPhone izvēlni.
- Pārtraukt radiostaciju saglabāšanu.

## 8.

- Pārlēkt uz iepriekšējo/nākamo ierakstu.
- Meklēt ieraksta ietvaros.
- Izvēlēties starp saglabātajām radiostacijām.

## 9. VOL +/- (Skaļums +/-)

- Regulēt skaļruņu skaļumu.

## 10. Ciparu taustiņi (0-9)

- USB atskaņošanas režīmā tieši izvēlēties atskaņojamo ierakstu.
- Radiouztvērēja atskaņošanas režīmā tieši izvēlēties kādu no saglabātajām radiostacijām.

## 11. MODE (Režīms)

- Izvēlēties atskaņošanas atkārtošānu/atkaņošanu jauktā secībā.

## 12. DBB (Dinamiskais basu pastiprinājums)

- Ieslēgt/izslēgt Dinamisko basu pastiprinājumu.

## 13. DSC (Digitālā skaņas kontrole)

- Izvēlēties kādu no noklusējuma skaņas iestatījumiem.

## 14. MAX SOUND (Maksimālā skaņa)

- Ieslēgt/izslēgt enerģētiskāku mūzikas skaņējumu.

## 15. PROG (Programmēt)

- Saglabāt radiostacijas.

## 16.

- Izslēgt vai atjaunot skaņu.

## 3. Darbības uzsākšana



### Uzmanību

- Vadības taustiņu vai regulējumu nepareiza lietošana vai arī šajā instrukcijā neparedzētu manipulāciju veikšana var izraisīt kaitīgu radiācijas starojumu vai citas bīstamas sekas.

Šajā nodaļā sniegtos norādījumus vienmēr izpildiet to noteiktajā secībā.

Ja jūs sazināties ar Philips, jums tiks pajautāti šīs ierīces modeļa un sērijas numuri. Modeļa un sērijas numuri ir norādīti identifikācijas datu plāksnītē šīs ierīces aizmugurē. Pierakstiet šos numurus šeit:

Modeļa Nr. \_\_\_\_\_

Sērijas Nr. \_\_\_\_\_

### Tālvadības pults sagatavošana

1. Lai atvērtu bateriju nodalījumu, piespiediet un velciet nodalījuma vāciņu (1.punkts attēlā tālāk).
2. Ievietojiet 2 AAA baterijas (nav iekļautas komplektācijā), ievērojot norādīto polaritāti (+/-).
3. Aizverot bateriju nodalījumu, piespiediet vāciņu un uzslidiniet to atpakaļ (3.punkts attēlā tālāk).

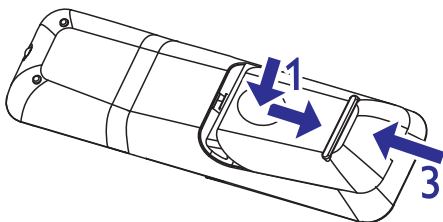

### Piezīme

- Sargājiet baterijas no karstuma, saules stariem un uguns.
- Izņemiet baterijas, ja tālvadības pulti ilgstoši nelietojat.
- Nelietojiet kopā dažāda veida baterijas (piemēram, vecas un jaunas vai oglekļa un sārnu u.tml.).
- Baterijas satur ķīmiskas vielas, tās ir atbilstoši jāutilizē.

### Barošanas padeves pieslēgšana



### Uzmanību

- Ierīces bojājuma risks! Pārliecieties, vai elektrotilkla spriegums atbilst uz ierīces barošanas vada kontaktdakšas norādītajam spriegumam.
- Elektriskās strāvas trieciena risks! Atvienojiet ierīci no elektrības, izvelciet kontaktdakšu no rozetes. Nekad nevelciet aiz vada!



### Piezīme

- Pirms maiņstrāvas barošanas vada pieslēgšanas pārliecieties, vai ir izveidoti visi pārējie savienojumi.

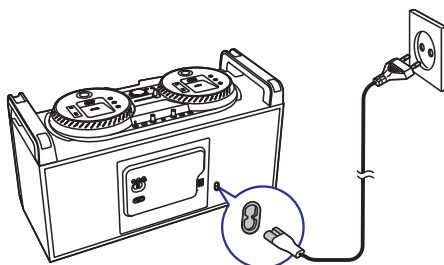

- Pievienojiet maiņstrāvas barošanas vadu pie:
  - ligzdas **~AC IN** ierīces aizmugurē;
  - elektrotilkla sienas rozetes.

### Ieslēgšana

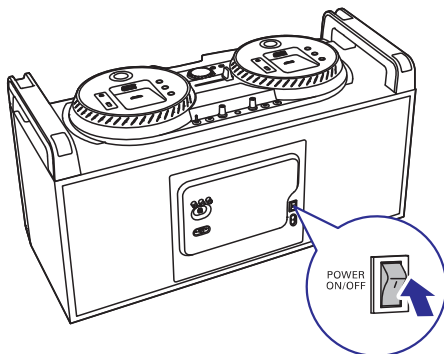

## ... Darbības uzsākšana

---

1. Slēdzi **POWER ON/OFF**, kas atrodas ierīces aizmugurē, pārslēdziet pozīcijā “I”.
2. Piespiediet taustiņu .
  - ↳ Ierīce ieslēdzas pēdējā izvēlētajā atskaņošanas avota režīmā.

### Pārslēgšana gaidstāves režīmā

- Piespiediet taustiņu , lai pārslēgtu ierīci gaidstāves režīmā.
  - ↳ Displeja izgaismojums izdziest.

## 4. Atskaņošana

### Atskaņošanas vadība

Atskaņošanu ir iespējams kontrolēt ar šādām darbībām:

Funkcija	Darbība
Apturēt atskaņošanu	Piespiediet taustiņu <b>MENU/■</b> .
Pauzēt/atsākt atskaņošanu	Piespiediet taustiņu <b>▶  </b> .
Pārlēkt uz iepriekšējo vai nākamo ierakstu	Piespiediet taustiņu <b>◀◀ / ▶▶</b> .
Atskaņošanas laikā meklēt uz priekšu/atpakaļ	Piespiediet un turiet piespiestu taustiņu <b>◀◀ / ▶▶</b> , tad atlaidiet, lai turpinātu normālu atskaņošanu.

Atskaņošanas laikā pārslēgties starp A un B audioavotiem

- Atkārtoti spiediet taustiņu **SOURCE A** vai **SOURCE B**.
- \*Uz augšējā paneļa pabīdīet kanālu pakāpenisko pārslēdzēju pa kreisi (A) vai pa labi (B), lai pakāpeniski pastiprinātu un pakāpeniski pavājinātu attiecīgā audioavota skaņu.

\*Ja jūs izmantojat kanālu pakāpenisko pārslēdzēju, lai pārslēgtos starp A un B audioavotiem, mūzikas atskaņošana netiek pārtraukta. Piemēram, ja jūs pabīdāt kanālu pakāpenisko pārslēdzēju no kreisās puses uz labo, tad A avota atskaņotā dziesma pakāpeniski paliks klusāka, savukārt B avota atskaņotā dziesma vienlaicīgi pakāpeniski kļūs skaļāka.

### Atskaņošana no iPod/iPhone

Kad iPod/iPhone ir pievienots šīs ierīces dock pieslēgvietai, jūs varat klausīties tajos ierakstīto mūziku šīs ierīces skaļruņos.

Izmantojot dubultās dock pieslēgvietas, ir iespējams pievienot divus iPod/iPhone vienlaicīgi un pārslēgties starp to atskaņošanu.

### Savietojamie iPod/iPhone

Šī ierīce atbalsta šādus iPod/iPhone modeļus:

- iPod touch (1., 2., 3. un 4. paaudze)
- iPod classic
- iPod nano (2., 3., 4., 5. un 6. paaudze)
- iPhone 4
- iPhone 4S
- iPhone 3GS
- iPhone 3G
- iPhone

### iPod/iPhone pievienošana

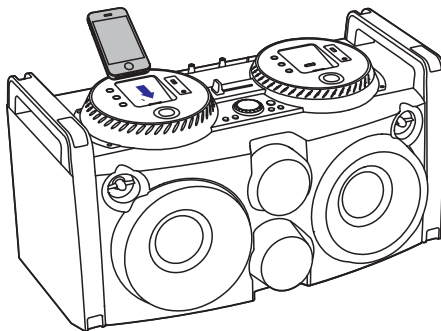

1. Pievienojiet iPod/iPhone dock pieslēgvietai kreisajā (A) vai labajā (B) pusē.
2. Ja nepieciešams, regulējiet dock pieslēgvietas novietojumu.

### iPod/iPhone atvienošana

- Noceliet iPod/iPhone no dock pieslēgvietas.

### iPod/iPhone uzlādēšana

Dubultās dock pieslēgvietas ļauj pievienot un uzlādēt divus iPod/iPhone vienlaicīgi.

Kad ierīce ir pievienota barošanas padevei, tad dock pieslēgvietā pievienotais iPod/iPhone automātiski sāk lādēties.

# ... Atskaņošana

## iPod/iPhone klausīšanās







### Piezīme

- Pārliecinieties, vai jūsu iPod/iPhone ir veiksmīgi savienots ar ierīci.

1. Atkārtoti spiediet taustiņu **SOURCE A** vai **SOURCE B**, lai izvēlētos nepieciešamo atskaņošanas avotu.
2. Sāciet atskaņošanu savā iPod/iPhone.
  - ↳ Mūzikas atskaņošana ir dzirdama Hi-Fi sistēmas skaļruņos.

## Atskaņošanas vadība

Papildus pamata atskaņošanas vadības funkcijām jūs varat kontrolēt iPod/iPhone atskaņošanu ar šādām darbībām:

Funkcija	Darbība
Atvērt iPod/iPhone izvēlni	Piespiediet un turiet piespiestu taustiņu <b>MENU</b> /  .
Pārvietoties augšup/lejup	Piespiediet taustiņu   .
Pārvietoties pa kreisi/pa labi	Piespiediet taustiņu   .
Apstiprināt izvēlni	Piespiediet taustiņu <b>OK</b> /  .

## Atskaņošana no USB

### Piezīme



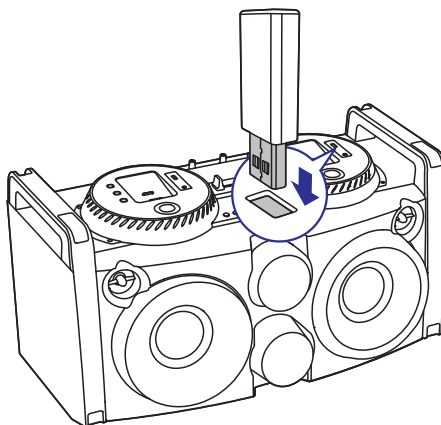

- Pārliecinieties, vai USB atmiņas ierīce satur atbalstīta formāta audiosaturu.



1. Pievienojiet USB atmiņas ierīci ligzdai  kreisajā (A) vai labajā (B) pusē.
2. Atkārtoti spiediet taustiņu **SOURCE**, lai izvēlētos USB atskaņošanas avotu.
  - ↳ Atskaņošana sākas automātiski.

## Atskaņošanas iespējas

### Atkārtošana un atskaņošana jauktā secībā



- Atkārtoti spiediet taustiņu **MODE**, lai izvēlētos:
  -  -1 (atkārtot vienu): atkārtoti atskaņot pašreizējo ierakstu.
  -  (atkārtot visu): atkārtoti atskaņot visus ierakstus.
  -  (atskaņot jauktā secībā): atskaņot visus ierakstus jauktā secībā.
  -   (atskaņot atkārtoti jauktā secībā): atkārtoti atskaņot visus ierakstus jauktā secībā.
  - Neviena ikona nav redzama: parasta atskaņošana.

## Klausīšanās austiņās



### Piezīme

- Kad klausāties un uzraugāt darbību austiņās, skaņa ierīces skaļruņos netiks izslēgta.

1. Pievienojiet austiņas ligzdai , kas atrodas uz ierīces augšējā paneļa.
2. Atkarībā no tā, kuru audioavotu vēlaties klausīties, pārslēdziet slēdzi  **OUTPUT** pa kreisi (A) vai pa labi (B).
3. Ar slēdzi  **VOL** regulējiet skaļumu austiņās.

## 5. Radio klausīšanās

### Radiostaciju noregulēšana

#### Piezīme

- Lai uzlabotu uztveršanas kvalitāti, pilnībā izvelciet antenu un noregulējiet tās pozīciju.

1. Piespiediet taustiņu **FM**, lai izvēlētos radiouztvērēja režīmu.
2. Piespiediet taustiņu ◀/▶ un turiet piespiestu 3 sekundes.
  - ↳ Radiouztvērējs automātiski noregulē radiostaciju ar pietiekami spēcīgu uztveršanas signālu.
3. Atkārtojiet 2.soli, lai noregulētu citas radiostacijas.

#### Lai noregulētu radiostaciju ar vāju apraides signālu:

- atkārtoti spiediet taustiņus ◀/▶, līdz atrodat optimālu uztveršanas frekvenci.

### Radiostaciju saglabāšana

#### Piezīme

- Jūs varat saglabāt atmiņā līdz 20 FM radiostacijām.

1. Noregulējiet radiostaciju.
2. Piespiediet taustiņu **PROG**, lai aktivizētu programmēšanas režīmu.
3. Spiediet taustiņus ◀◀/▶▶, lai piešķirtu radiostacijai kārtas numuru (no 1 līdz 20), tad piespiediet taustiņu **OK/▶▶**, lai to apstiprinātu.
  - ↳ Displejā tiek parādīts radiostācijas kārtas numurs un frekvence.

4. Atkārtojiet augšminētos soļus, lai saglabātu citas stacijas.

#### Piezīme

- Jūs varat norādīt vēlamu radiostācijas kārtas numuru arī ar ciparu taustiņiem. Lai ievadītu divciparu skaitli, divu sekunžu laikā piespiediet pirmajam un otrajam ciparam atbilstošos taustiņus.
- Lai pārrakstītu virsū saglabātai radiostacijai, saglabājiet tās vietā citu radiostaciju.

### Saglabāto radiostaciju klausīšanās

- Radiouztvērēja režīmā spiediet taustiņus ◀◀/▶▶, lai izvēlētos saglabātās stacijas kārtas numuru.

#### Padoms

- Jūs varat izvēlēties vēlamu radiostācijas kārtas numuru arī ar ciparu taustiņiem. Lai ievadītu divciparu skaitli, divu sekunžu laikā piespiediet pirmajam un otrajam ciparam atbilstošos taustiņus.

## 6. Skaņas regulēšana

### Skaļruņu skaļuma regulēšana

- Atskaņošanas laikā piespiediet taustiņu **VOL +/-**, lai pagrieztu skaļāk vai klusāk.

### Skaņas efekta izvēle



#### Piezīme

- Nav iespējams izmantot dažādus skaņas efektus vienlaicīgi.

### Skaņas pastiprinājuma režīms

Šī funkcija pastiprina skaņu, padarot to dinamiskāku un enerģiskāku.

- Piespiediet taustiņu **MAX SOUND**, lai ieslēgtu/izslēgtu šo funkciju.

### Iepriekšnoteikta skaņas efekta izvēle

Digitālās skaņas kontroles funkcija (DSC) ļauj izbaudīt īpašus skaņas efektus.

- Atskaņošanas laikā atkārtoti spiediet taustiņu **DSC**, lai izvēlētos kādu no skaņas efektiem:
  - **[SAMBA]** (samba)
  - **[ROCK]** (roks)
  - **[JUNGLE]** (džungļi)
  - **[POP]** (popmūzika)

### Basu pastiprināšana

Vislabākais Dinamiskais basu pastiprinājums (DBB) atbilstoši atskaņojamai mūzikai tiek veidots automātiski, taču jūs varat iestatīt DBB funkciju arī manuāli, lai tā atbilstu jūsu vēlmēm un klausīšanās apstākļiem.

- Atskaņošanas laikā piespiediet taustiņu **DBB**, lai izvēlētos:
  - DBB 1
  - DBB 2
  - DBB 3
  - DBB OFF (DBB izslēgts)

### Skaņas izslēgšana

- Atskaņošanas laikā piespiediet taustiņu **✖**, lai skaņu izslēgtu vai atkal ieslēgtu.

### Audiosignāla izejas režīma izvēle

- Slēdzi **CHANNEL CONTROL**, kas atrodas ierīces aizmugurē, iestatiet vienā no sekojošām pozīcijām:
  - **RR**: audiosignāla izeja tikai uz labo kanālu;
  - **RL**: audiosignāla izeja gan uz labo, gan kreiso kanālu;
  - **LL**: audiosignāla izeja tikai uz kreiso kanālu.



## 7. Citas funkcijas

### Ārējās audioierīces klausīšanās

Šajā Hi-Fi sistēmā ir iespējams klausīties mūziku arī no ārējām audioierīcēm.

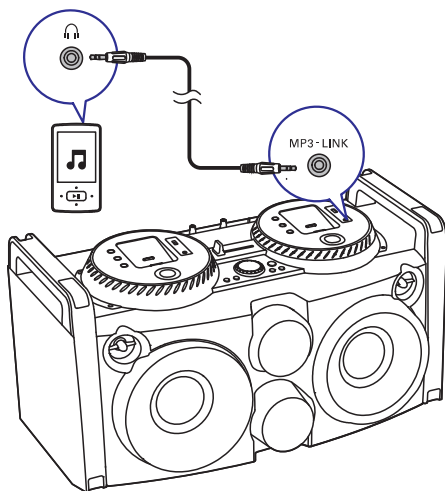

1. Pievienojiet MP3 kabeli (nav iekļauts komplektācijā) pie:
  - ligzdas **MP3-LINK** uz ierīces augšējā paneļa kreisajā (A) vai labajā (B) pusē;
  - ārējās audioierīces austiņu ligzdas.
2. Atkārtoti spiediet taustiņu **SOURCE A** vai **SOURCE B**, lai izvēlētos atbilstošo audiosignāla ieeju.
3. Sāciet mūzikas atskaņošanu ārējā audioierīcē (skatiet tās lietošanas instrukciju).

### Runāšana vai dziedāšana Hi-Fi sistēmas skaļruņos

Šai Hi-Fi sistēmai ir iespējams pievienot mikrofonu, lai runātu vai dziedātu, pārraidot skaņu uz ierīces

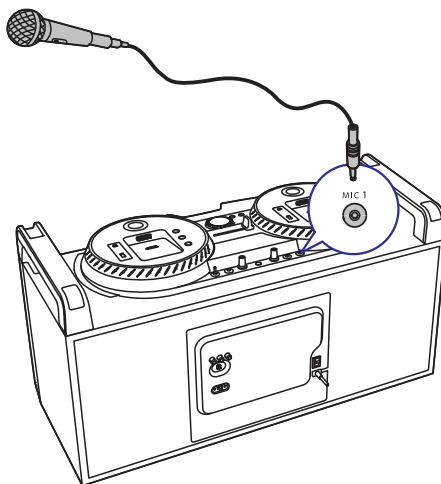

skaļruņiem.

1. Pievienojiet mikrofonu (nav iekļauts komplektācijā) ligzdai **MIC 1** vai **MIC 2** uz ierīces augšējā paneļa.
2. Ar slēdzi **MIC VOL** uz ierīces augšējā paneļa regulējiet mikroфона skaļumu.

### Vienlaicīgās atskaņošanas izbaudīšana

Audiosignālu ir iespējams pārraidīt uz vairākām savietojamām Hi-Fi sistēmām (FWP1000), lai izbaudītu vienlaicīgu atskaņošanu.

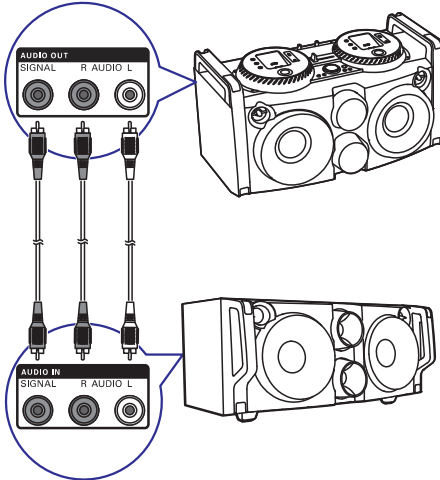

1. Pievienojiet audiokabeļus (balts/sarkans) pie:
  - ligzdām **AUDIO OUT (AUDIO L/R)** šīs Hi-Fi sistēmas aizmugurē;
  - ligzdām **AUDIO IN (AUDIO L/R)** uz savietojamās Hi-Fi sistēmas (FWP1000).
2. Pievienojiet signāla kabeli (zaļš) pie:
  - ligzdas **AUDIO OUT (SIGNAL)** šīs Hi-Fi sistēmas aizmugurē;
  - ligzdas **AUDIO IN (SIGNAL)** uz savietojamās Hi-Fi sistēmas (FWP1000).
3. Ja vēlaties, pievienojiet vēl citas savietojamās Hi-Fi sistēmas (FWP1000) tādā pašā veidā.
4. Sāciet atskaņošanu šajā Hi-Fi sistēmā (FWP3200D).
  - ↳ Mūzika ir dzirdama visu savstarpēji savienoto Hi-Fi sistēmu skaļruņos.

### Dekoratīvā apgaismojuma regulēšana

- Kad ierīce ir ieslēgta, atkārtoti spiediet taustiņu **LIGHT**, lai regulētu dekoratīvo apgaismojumu ap skaļruņiem.
  - ↳ Zils (noklusējuma iestatījums, mirgo mūzikas ritmā);
  - ↳ Sarkans (mirgo mūzikas ritmā);
  - ↳ Violetš (mirgo dažādās krāsās mūzikas ritmā);
  - ↳ Off (izslēgts).



#### Padoms

- Gaisma mirgo atbilstoši mūzikas ritmam.

## 8. Informācija par precī



### Piezīme

- Informācija par precī var tikt mainīta bez iepriekšējā paziņojuma.

## Specifikācijas

### Pastiprinātājs

Kopējā izejas jauda .....Maksimālā jauda 300 W RMS  
Frekvences reakcija .....35 Hz – 20 kHz, – 3dB  
Signāla – trokšņa attiecība .....> 70 dB

### Uztvērējs (FM)

Uztveršanas diapazons .....87,5 – 108 MHz  
Uztveršanas solis .....50 KHz  
Jutība  
-Mono, 50 dB, S/T attiecība .....18-22 dB  
Kopējie skaņas kropļojumi .....> 2,0 %  
Signāla – trokšņa attiecība .....> 50 dB

### Skaļruņi

Skaļruņu pretestība .....Diskants: 6 omi  
Bass: 4 omi

## Vispārīgā informācija

Mainstrāvas barošanas  
padeve .....220-240 V ~, 50/60 Hz  
Elektroenerģijas patēriņš  
darbības režīmā .....44 W  
USB tiešais pieslēgums .....Versija 2.0/1.1  
Izmēri (P x A x D) .....704 x 385 x 364 mm  
Svars  
- ar iepakojumu .....17,53 kg  
- galvenā ierīce .....14,49 kg

## USB atskaņošanas saderīguma informācija

### Saderīgās USB ierīces

- USB zibatmiņa (USB 1.1 un USB 2.0);
- USB atskaņotāji (USB 1.1 un USB 2.0);
- Atmiņas kartes (darbībai ar šo ierīci ir nepieciešams papildu karšu lasītājs).

### Atbalstītie formāti

- USB vai atmiņas failu formāts: FAT16, FAT32 (sektora izmērs: 512 baiti);
- MP3 bitu ātrums (datu ātrums): 32-320 Kbps un mainīgs bitu ātrums;
- Direktoriju dziļums maksimums līdz 8 līmeņiem;
- Maksimālais albumu/mapju skaits: 255;
- Maksimālais ierakstu/virsrakstu skaits: 999;
- ID3 tagu versija v2.0 vai jaunāka;
- Failu nosaukums unikodā UTF8 (maksimālais garums: 128 baiti).

### Neatbalstītie formāti

- Tukši albumi: tukšs albums ir albums, kurš nesatur MP3/WMA failus. Tas netiek parādīts displejā.
- Faili, kuru formāts nav atbalstīts, tiek izlaisti. Piemēram, Word dokumenti (.doc) tiek ignorēti un netiek atskaņoti.
- AAC, WAV, PCM audiofaili.
- WMA faili.

## 9. Darbības traucējumu novēršana



### Uzmanību

- Nekad nenoņemiet ierīces korpusu.

Lai saglabātu garantiju, nekad nemēģiniet saviem spēkiem veikt šīs ierīces remontu.

Ja ierīces lietošanas laikā saskaraties ar problēmām, pirms sazināties ar servisa centru, pārbaudiet zemāk uzskaitītos punktus. Ja problēmu neizdodas novērst, apmeklējiet Philips interneta vietni ([www.philips.com/welcome](http://www.philips.com/welcome)). Kad sazināties ar Philips, pārliedzinieties, vai ierīce atrodas netālu un vai jums ir pieejami modeļa un sērijas numuri.

### Nav barošanas padeves

- Pārliedzinieties, vai ierīces maiņstrāvas barošanas vads ir pareizi pievienots.
- Pārliedzinieties, vai elektrotīkla rozetē ir elektrība.
- Pārliedzinieties, vai slēdzis **POWER ON/OFF** ierīces aizmugurē ir pārslēgts pozīcijā "I".
- Elektroenerģijas taupīšanas nolūkā ierīce automātiski izslēdzas pēc 30 minūtēm dīkstāvē (piemēram, pauzes vai apturētas atskaņošanas režīmā).

### Nav skaņas vai ir slikta skaņas kvalitāte

- Noregulējiet skaļumu.
- Iespējams, ka skaņa ir izslēgta. Piespiediet taustiņu , lai ieslēgtu skaņu.

### Hi-Fi mūzikas sistēma nereaģē

- Atvienojiet un atkārtoti pievienojiet maiņstrāvas barošanas vada kontaktdakšu, tad atkārtoti ieslēdziet sistēmu.
- Elektroenerģijas taupīšanas nolūkā ierīce automātiski izslēdzas pēc 30 minūtēm dīkstāvē (piemēram, pauzes vai apturētas atskaņošanas režīmā).

### Tālvadības pults nedarbojas

- Pirms piespiest jebkuru funkciju izvēles taustiņu, vispirms izvēlieties atbilstošu atskaņošanas avotu ar tālvadības pulti, nevis ar taustiņiem uz galvenās ierīces.
- Samaziniet attālumu starp tālvadības pulti un galveno ierīci.
- Ievietojiet baterijas, ievērojot norādīto polaritāti (+/-).
- Nomainiet baterijas.
- Mērķējiet tālvadības pulti tieši uz tālvadības sensoru galvenās ierīces priekšpusē.

### Slikta radio uztveršana

- Palieliniet attālumu starp ierīci un jūsu televizoru vai videomagnetofonu.
- Pilnībā izvelciet FM antenu.

### USB ierīce netiek atbalstīta

- Attiecīgā USB ierīce nav saderīga ar šo ierīci. Mēģiniet citu USB ierīci.





Specifikācijas var tikt mainītas bez iepriekšēja paziņojuma.

© 2012 Koninklijke Philips Electronics N.V.

Visas tiesības patur autors.

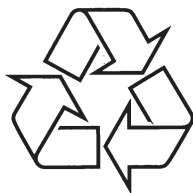

Apmeklējiet Philips Internetā  
<http://www.philips.com>