

infotech.

Κέντρο Δια Βίου Μάθησης

Αρ. αδείας: 2335229

τηλ. 2310-50.19.70

www.infotech.edu.gr

email: studies@infotech.edu.gr

 **AUTODESK**
Authorized Training Center

 **AUTODESK**
Authorized Academic Partner



chaostrainingcenter



Inventor

Inventor Professional 2024

Lifelong support for unlimited learning since 1997

1^η Έκδοση: Μάιος 2023

Up to Date

Το **Autodesk Inventor Professional** είναι προσανατολισμένο κυρίως στον τομέα του ολοκληρωμένου σχεδιασμού μηχανημάτων. Ενσωματώνει ειδικές εφαρμογές για σχεδιασμό σωληνώσεων, ηλεκτρολογικών οδεύσεων και εισαγωγή ηλεκτρονικών πλακετών PCBs από λογισμικό τρίτων κατασκευαστών. Επιπλέον εμπεριέχει ένα υποσύστημα υπολογισμών πεπερασμένων στοιχείων σε επίπεδο εξαρτήματος βασισμένο στην τεχνολογία της ANSYS.

Σημαντικές Ενημερώσεις πριν την ...εκπαίδευση

Η εκπαίδευση γίνεται ON LINE από πιστοποιημένο εισηγητή στην αίθουσα αλλά και εξ' αποστάσεως.

Τα τελευταία χρόνια οι άδειες όλων σχεδόν των προγραμμάτων είναι ενοικιαζόμενες (για παράδειγμα: Office, Photoshop, AutoCAD, Revit κ.λπ.). Έτσι, πρέπει να εκπαιδεύεστε στην τελευταία έκδοση των προγραμμάτων για να είστε ανταγωνιστικοί στην Ελλάδα και στο εξωτερικό.

Με γνώμονα τις εξελίξεις και τις ανάγκες της αγοράς εργασίας, η infotech κάθε χρόνο σαν **Academic Partner** της Autodesk (πλέον του **Autodesk Training Center** που είναι), διοργανώνει για τους εκπαιδευόμενους της ...νέους και παλιούς ημέρες **Open Doors**, με παρουσιάσεις, ανάλυση και εξηγήσεις των νέων χαρακτηριστικών της τρέχουσας έκδοσης.

Έτσι μπορείτε να είστε πάντοτε Up to Date.

Ερωτήσεις / Απαντήσεις:

Στα On Line σεμινάρια υπάρχει άμεση ανταπόκριση.

Τα βιντεοσκοπημένα σεμινάρια έχουν δημιουργηθεί από τα On-Line και ανανεώνονται πολύ συχνά. Οι ερωτήσεις / απαντήσεις γίνονται μέσω Zoom άμεσα.

Εργασίες:

Ολοκληρώνοντας τη βασική εκπαίδευση, στα τελευταία μαθήματα δημιουργείτε ένα Project από την αρχή έως το τέλος. Κατά τη διάρκεια της βασικής εκπαίδευσης δημιουργείτε διάφορα επί μέρους Project με την καθοδήγηση του εισηγητή.

Πιστοποιήσεις:

Μετά την ολοκλήρωση του σεμιναρίου και μετά από μία εργασία που θα μας δώσετε θα πάρετε το **Διεθνές Πτυχίο της Autodesk** (κατασκευάστρια εταιρία του Inventor).

Επίσης θα πάρετε **βεβαίωση παρακολούθησης σεμιναρίου από το Κ.Δ.Β.Μ (Κέντρο Διά Βίου Μάθησης) infotech**. Τα κέντρα Δια Βίου Μάθησης ανήκουν στη Διεύθυνση Γενικής Γραμματείας Επαγγελματικής Εκπαίδευσης, Κατάρτισης και Διά Βίου Μάθησης του Υπουργείου Παιδείας (<http://www.gsae.edu.gr/el/idiotika-kdvm>).

Ύλη σεμιναρίου

- Εισαγωγή στο Inventor. Διαχείριση αρχείων.

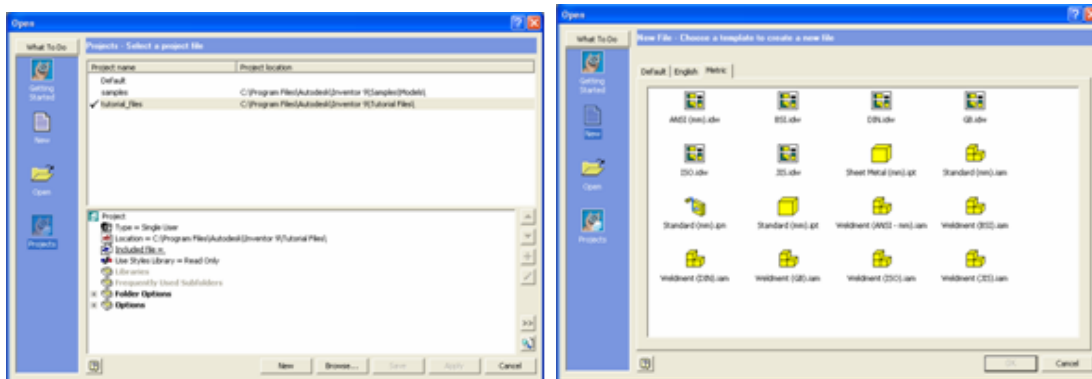

- Δημιουργία παραμετρικών σχεδίων με εισαγωγή περιορισμών και παραμετρικών διαστάσεων
- Παραμετρικά σκαριφήματα (sketches)

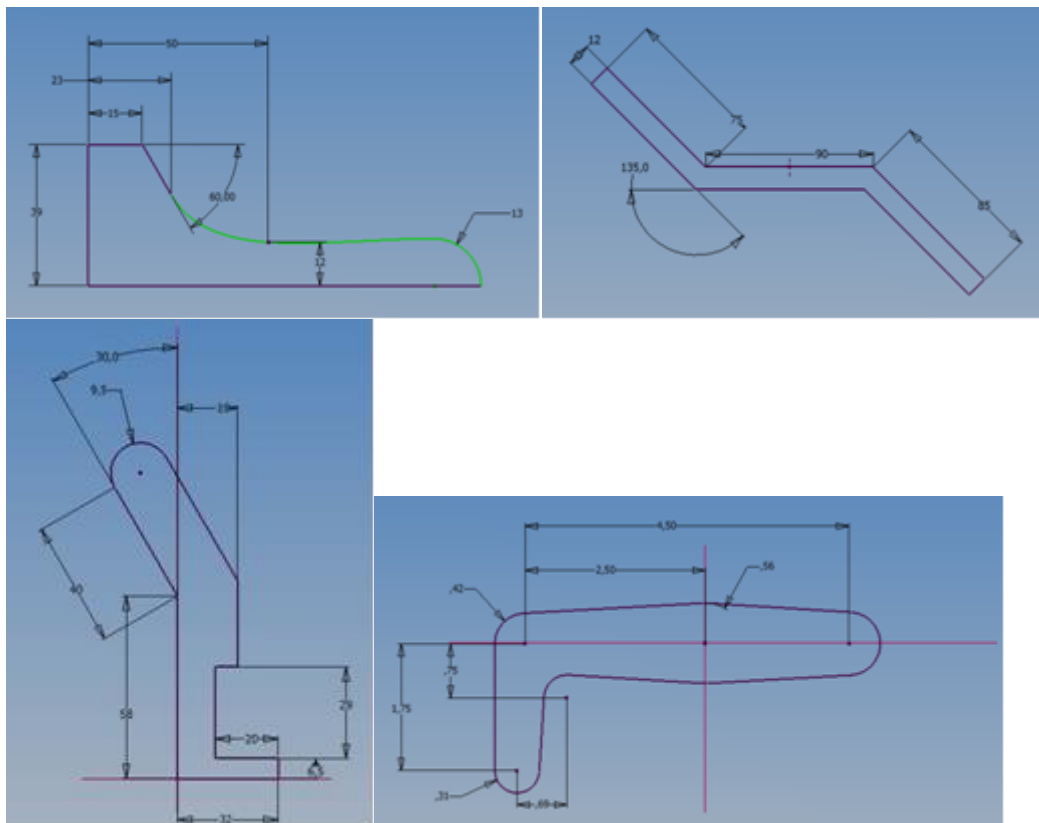

- Δημιουργία 3D αντικειμένων. Λειτουργίες Extrude, Revolve, Loft, Sweep κ.λπ.

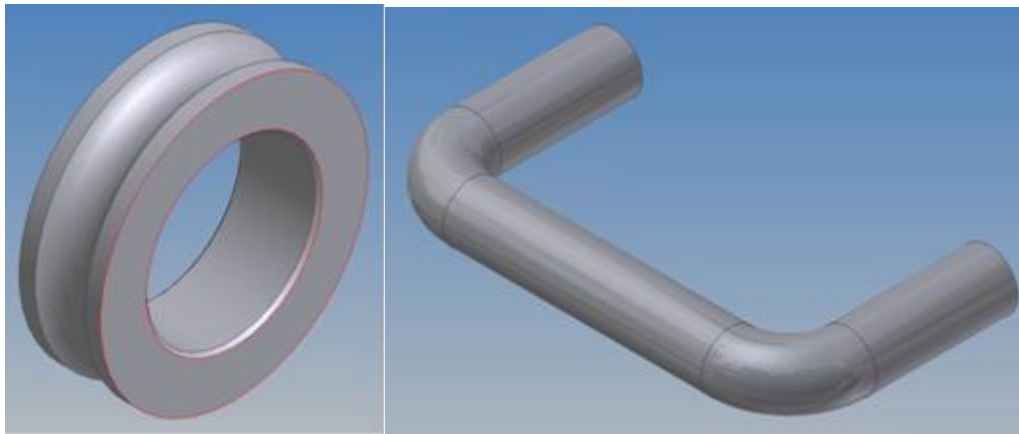
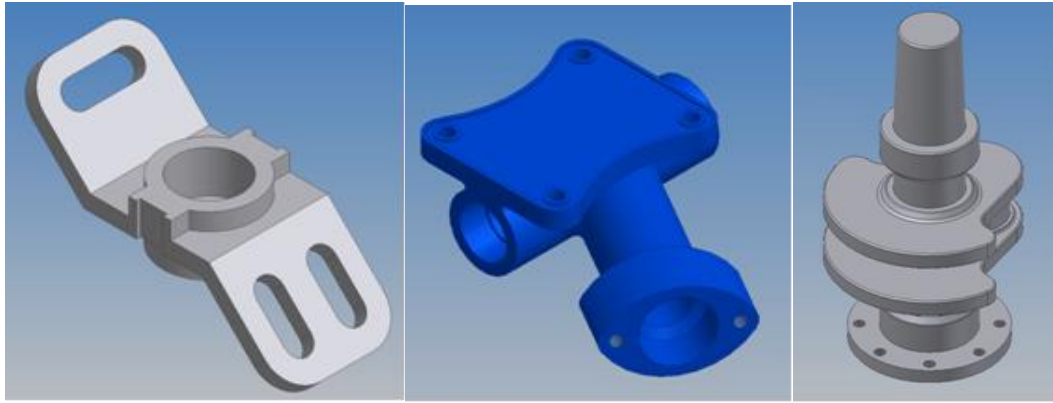

- Επεξεργασία 3D αντικειμένου με τοποθέτηση Holes, Fillets, Chamfers, Shells, Patterns κ.λπ.

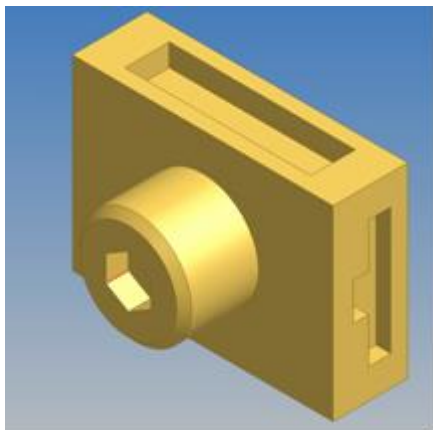
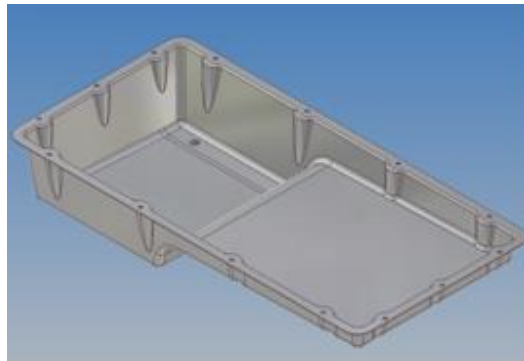
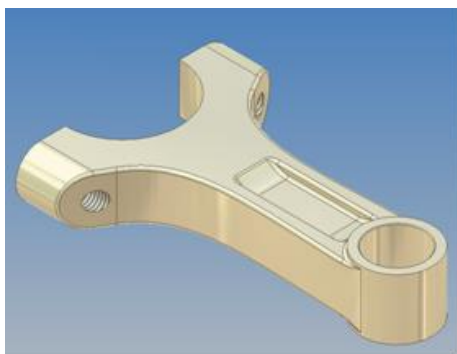

- Επεξεργασία συναρμολογημάτων

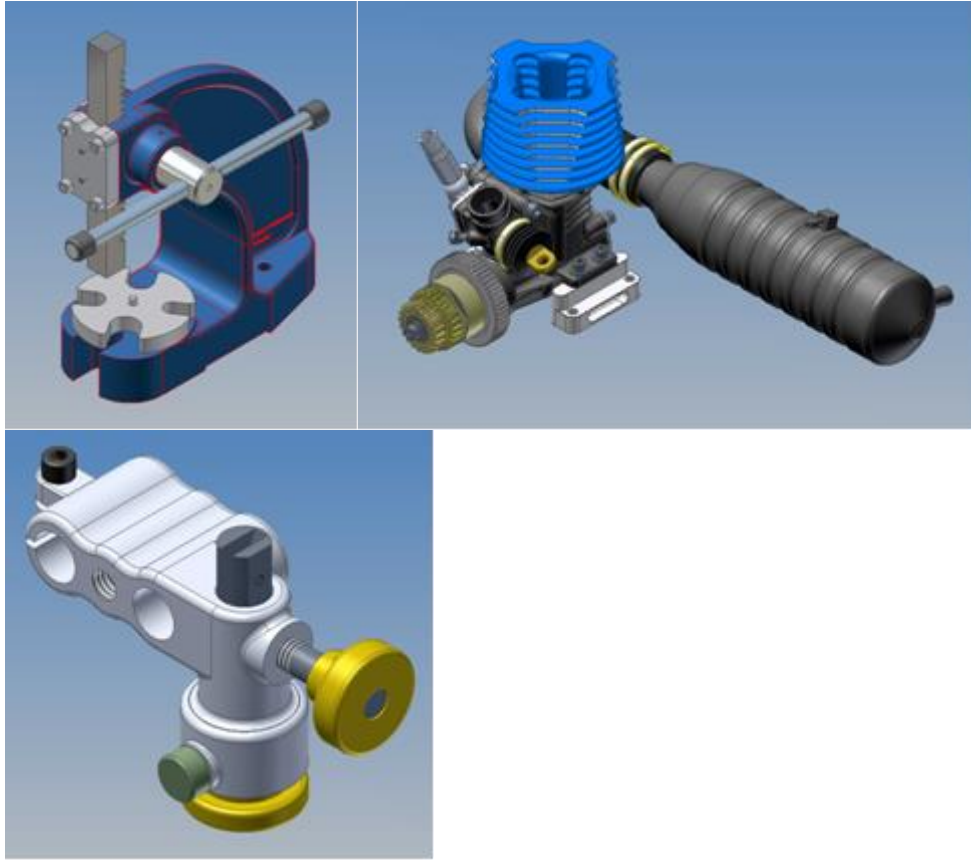

- Δημιουργία φύλλων παρουσιάσεως με κίνηση, adaptive technology.

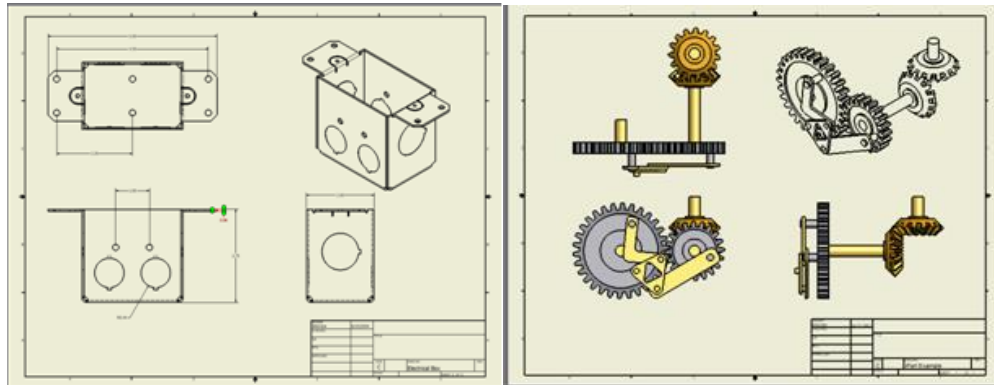

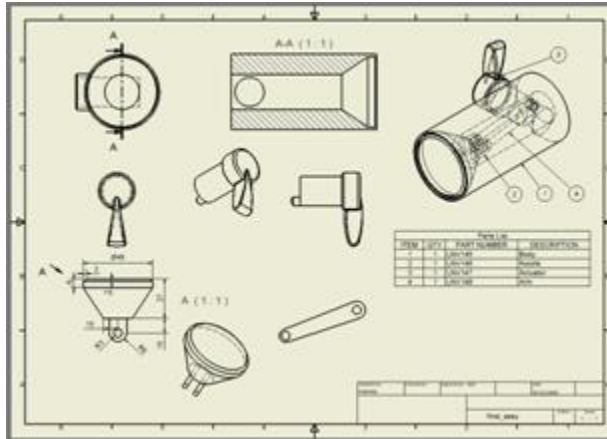

- Engineer Handbook

