

Euvira

Jader Almeida, 2013

ClassiCon

Classic Contemporary Design



Der Schaukelsessel Euvira von Jader Almeida pendelt souverän zwischen Gestern und Heute, zwischen Leichtigkeit und Solidität. Mit seinen präzise ausformulierten Formverläufen ist er Ausdruck zeitgenössischen Designs. Seine Materialwahl und die Materialverarbeitung machen ihn gleichzeitig zu einer Reminiszenz an die Entwürfe der großen brasilianischen Meister des Designs der Sechziger- und Siebzigerjahre. Obwohl er die Bequemlichkeit eines breiten Schaukelstuhls bietet, wirkt er durch die fein gezeichneten Linien und die Verjüngungen von Lehnen und Kufen zur Mitte hin von allen Seiten luftig und elegant. Die kordelbespannten Flächen verleihen dem Sessel besondere Leichtigkeit und lassen vor allem in der Bewegung ein faszinierendes grafisches Linienspiel entstehen. In dunkel gebeizter Eiche mit schwarzer Kordel zeugt er am stärksten von der Herkunft seines Entwerfers. In heller Eiche mit hanffarbener Kordelbespannung wirkt er fast wie ein skandinavischer Möbelklassiker. Mit stoff- oder lederbezogenen Polstern erhält er die Anmutung eines eleganten Clubsessels. In jeder Ausführung aber schwingt er mühelos zwischen Vergangenheit und Gegenwart, Stabilität und Eleganz. Euvira wurde mit dem IF Product Design Award und dem Red Dot Design Award ausgezeichnet.

Le fauteuil à bascule Euvira, créé par Jader Almeida, dans son mouvement de va-et-vient majestueux, balance entre hier et aujourd'hui, entre légèreté et solidité. Grâce aux contours précis de ses formes renflées et affinées, le fauteuil est l'expression même du design contemporain. Le choix et la finition du matériau évoquent une réminiscence des créations des grands maîtres du design brésilien des années soixante et soixante-dix. Tout en offrant le confort d'un large fauteuil à bascule, ses lignes finement dessinées, ses accoudoirs et ses patins affinés des côtés vers la partie centrale lui confèrent légèreté et élégance. Le dossier et l'assise tendus de cordonnet donnent à ce fauteuil une légèreté toute particulière et créent un jeu graphique des lignes fascinant notamment lorsqu'il bascule. En chêne teinté brun foncé combiné au cordonnet noir il témoigne au mieux de l'origine de son créateur. La version en chêne clair combinée au cordonnet couleur chanvre rappelle le mobilier scandinave classique. Un capitonnage en tissu ou en cuir lui donne l'aspect d'un élégant fauteuil club. Quel que soit le modèle choisi, ce fauteuil oscille aisément entre passé et présent, stabilité et élégance. Euvira a été récompensé du prix IF Product Design et du prix Red Dot Design.

The Euvira rocking chair by Jader Almeida is a masterful blend of yesterday and today, lightness and solidity. With its precisely orchestrated flowing lines, thickening and tapering to form a pleasing rhythm, the chair is a signature expression of contemporary design. At the same time, the choice of materials and their treatment recalls the work of the great Brazilian design masters of the 1960s and 70s. While offering all the comfort of a capacious rocking chair, the piece's fine lines and the way the armrests and runners taper towards the middle make an airy and elegant impression from any angle. The cord seat and backrest lend the chair a special lightness and transparency, unfolding a fascinating graphic play of lines especially when in motion. The version in dark stained oak with black cord attests the most strikingly to the origin of its designer. In pale oak with hemp-coloured cord, the chair looks almost like a Scandinavian furniture classic. With fabric or leather upholstery, it takes on the feel of an elegant club chair. In every version, though, it oscillates effortlessly between past and present, stability and elegance. Euvira has been recognised with the IF Product Design Award and the Red Dot Design Award.

La mecedora Euvira de Jader Almeida se balancea con ligereza entre el ayer y el hoy, entre la ligereza y la solidez. Con sus formas diseñadas con precisión y los engrosamientos y estrechamientos del material constituye una expresión del diseño moderno. La elección y el acabado de los materiales la convierten a su vez en una reminiscencia de los modelos de los grandes maestros brasileños del diseño de la década de los sesenta y setenta del siglo pasado. Aunque está dotada de la comodidad de una amplia mecedora ofrece, desde cualquier ángulo, un aspecto ligero y elegante gracias a sus finamente dibujadas líneas y el estrechamiento de los respaldos y los patines hacia el centro. Las mallas de cordel aportan a este sillón su especial ligereza creando, sobre todo en movimiento, un fascinante juego de líneas gráficas. En la versión de roble con barniz oscuro y cordel negro es como más denota el origen de su diseñador. En roble claro con malla de cordel color cáñamo recuerda a un clásico mueble escandinavo. Tapizado en tela o piel obtiene un aire de elegante sillón de club. En cualquiera de estos acabados, sin embargo, se balancea con agilidad entre el pasado y la actualidad, entre la estabilidad y la elegancia. Euvira ha sido distinguida con los premios de diseño IF Product Design Award y Red Dot Design Award.

Euvira

Jader Almeida, 2013

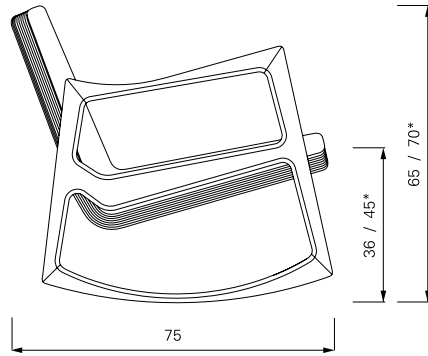
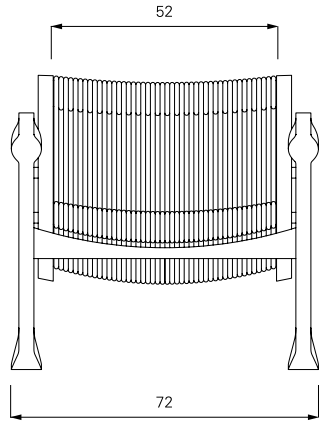

* Sitzhöhe gepolsterte Ausführung
* Upholstered version sitting height

Schaukelsessel | Gestell massive Eiche natur, braun oder schwarz gebeizt. Wahlweise Bespannung mit schwarzer oder hanffarbener Kordel oder Polsterung aus Polyurethan mit Gummigurten und Bezug aus Leder oder Stoff. Kufenunterseiten mit (Anti-Rutsch) Filz-Einsatz. Made in Germany.

Rocking chair | Frame of solid oak in natural finish, brown or black stained. Choice of black or hemp-coloured nylon cord seat or upholstery in leather or fabric with polyurethane padding and rubber belts. Undersides of runners have (non-slip) felt inserts. Made in Germany.

Fauteuil à bascule | Piètement en chêne massif naturel, teinté brun ou noir. Dossier et assise tendus de cordonnet noir ou couleur chanvre ou capitonnage en polyuréthane avec sangles en caoutchouc et revêtement en cuir ou tissu au choix. Face extérieure des patins dotée d'inserts en feutre (antidérapants). Produit en Allemagne.

Mecedora | Estructura de roble macizo en acabado natural, barnizado en marrón o negra. A elección, malla de cordel de color negro o cáñamo o con acolchado de poliuretano con cintas de goma y tapicería de piel o tela. Parte inferior de los patines dotada de elementos de fieltro (antideslizantes). Made in Germany.



Eiche mit hanffarbener Kordel
Oak with hemp-coloured cord



Eiche braun gebeizt mit schwarzer Kordel
Oak brown-stained with black cord

Eiche schwarz gebeizt mit schwarzer Kordel
Oak black-stained with black cord



Eiche braun gebeizt mit schwarzem Leder
Oak brown-stained with black leather